

Manuale di identificazione visiva e corporate identity



Le versioni di un marchio

Requisito importante per un marchio è la sua 'duttilità'. Trovando applicazione in numerose, variegata e imprevedibili situazioni, esso dovrà avere caratteristiche di facile **applicabilità** e di grande **versatilità**. Per questo, un marchio ben progettato prevede spesso versioni coerenti, ma distinte per 'forma', 'colore' o 'modalità impaginative'. Per questo il marchio prevede distinte modalità applicative: in linea, a bandiera, ad epigrafe; a più colori, ad un colore, bianco-nero; negativo e positivo; ecc. In definitiva, un manuale cataloga, non solo e semplicemente le casistiche applicative, ma *sistematizza e rende condivisibile l'utilizzo e l'impiego delle diverse versioni* che caratterizzano un marchio.

L'abbinamento di un marchio

È necessario considerare a parte i casi in cui un marchio si 'sposa' ad elementi che vengono a modificare il 'normale' equilibrio creato dal progettista per le diciture istituzionali, per esempio negli intestati aziendali.

Si tratti di titoli, nomi di impianti, loghi o diciture di terzi, da coniugare su copertine, cartelli o pagine di advertising, è bene prevedere **equilibri impaginativi diversi ed elastici**. 'Modelli' che, se non offrono soluzioni personalizzate ad ogni caso, garantiscono *organicità e coordinazione alle diverse casistiche, nel loro insieme*: i cartelli, le insegne, la segnaletica, i box-inserzione, i volantini, gli annunci, ecc.

Hera: il perché di un marchio

La nuova holding con un nome incisivo e originale chiede un'immagine di facile riconoscibilità. Ci si è concentrati sull'idea di combinare un simbolo e un logo in un unico marchio. Il logo richiede un trattamento speciale per esprimere un'attività moderna; le quattro lettere inclinate ed in una sequenza in diminuzione esprimono dinamicità. Il simbolo esprime chiaramente tre elementi: Energia - Risorse - Attività Ambientali che simbolicamente confluiscono nella parola Hera. I colori - rosso per energia, blu per acqua e verde per ambiente - aiutano ad esprimere questo marchio/logotipo.

Bob Noorda

Le caratteristiche del marchio Hera

Creato a fine 2002 da Bob Noorda, il marchio Hera si configura come **marchio-logotipo**. È costituito da un simbolo e da un logotipo uniti tra di loro. Il logotipo è composto nel carattere *Helvetica corsivo*, con un evidente intento dinamico; il simbolo raffigura *tre bande colorate* (i colori scelti evocano gli ambiti di attività di Hera: rosso per energia, blu per acqua, verde per ambiente), una sorta di 'scia' che rafforza l'effetto cinetico del logo. Simbolo e logotipo si presentano **indissolubilmente legati**.

Per le caratteristiche strutturali e di movimento da sinistra a destra, il marchio Hera prevede esclusivamente una **versione 'in linea'** e l'**impaginazione 'a bandiera'**, preferibilmente 'a sinistra', (ma in particolari casi anche 'a destra'). Il marchio Hera non prevede invece la versione 'ad epigrafe', né l'impaginazione centrale, né la variante ad un solo colore, *se non bianco-negativa*.

Pertanto, pur nel rispetto rigoroso della 'filosofia' e delle sue caratteristiche formali, la progettazione complessiva degli elementi contenuti nel presente manuale, ha perseguito l'obiettivo della **versatilità** del marchio Hera, nell'ambito di un **sistema coordinato di modalità applicative**, secondo le seguenti direttrici.

Marchio a 'intestare'

Si intende l'uso del marchio-logotipo Hera in posizione *intestante*.

Il posizionamento è **in alto a sinistra**, secondo lo schema impaginativo 'a bandiera'. Si applica a *stampati* o ad *elementi di carattere istituzionale e aziendale*: intestati e moduli, mezzi e veicoli, contenitori, insegne, cartelli, volantini, spazi-box, annunci tecnici.

Marchio a 'firmare'

Si intende l'uso del marchio-logotipo Hera in posizione di firma.

Il posizionamento è **in basso a sinistra o a destra**, secondo lo schema impaginativo 'a bandiera'. Si applica a *stampati* o ad *elementi di comunicazione*: brochure, folder, manifesti, avvisi, annunci e pagine di advertising.

Marchio 'coniugato'

Si intende l'uso del marchio-logotipo Hera *in abbinamento ad altri elementi istituzionali o di comunicazione* come servizi, denominazioni, loghi di terzi, per stampati, elementi comunicativi e segnaletici di vario genere. Il posizionamento è **in alto a sinistra**, secondo lo schema impaginativo 'a bandiera'.

Le declinazioni del marchio Hera

Il marchio Hera prevede tre declinazioni relative al Gruppo, alla Spa, alla Comm.

Il marchio Gruppo Hera

È finalizzato a valorizzare la realtà e la forza del Gruppo. Va impiegato in tutti i casi di comunicazione esterna, in particolare negli stampati promozionali e di advertising. Di volta in volta prevede la declinazione con le denominazioni delle Società Operative Territoriali, delle Società Partecipate e delle Società Controllate.

Il marchio Hera Spa

È destinato a caratterizzare tutti gli elementi di immagine legati all'operatività dell'azienda: mezzi, contenitori, specifici impianti ed altri strumenti operativi.

Il marchio Hera Comm

È riservato ad usi specifici e relativi alle attività svolte da Hera Comm.

Manuale di identificazione visiva e corporate identity



- > Elementi di base
- > Stampati aziendali / 1
- > Automezzi e mezzi operativi / 2
- > Contenitori dei rifiuti / 3
- > Segnaletica esterna / 4
- > Elementi di comunicazione / 5
- > Appendice

HERA

Elementi di base

Helvetica Neue Roman

abcdefghijklmnopqrstuvwxyz

ABCDEFGHIJKLMNOPQRSTUVWXYZ0123456789

Helvetica Neue Roman Italic

abcdefghijklmnopqrstuvwxyz

ABCDEFGHIJKLMNOPQRSTUVWXYZ0123456789



Elementi di base

Caratteri di riferimento

Il disegno del logotipo Hera è basato sul carattere **Helvetica Neue Italic**. Non può essere ricostruito editando il testo, ma utilizzato come immagine data

Carattere per i testi prescrittivi: **Helvetica Neue Roman e Bold ristretto al 90%**.

Carattere per le diciture connesse al marchio: **Helvetica Neue Bold Italic ristretto al 90%**

Per usi interni all'azienda, in rapporto alla disponibilità di font in Window, il carattere sostitutivo dell'Helvetica Neue è l'**Arial** nelle versioni **MT** e **Bold**



Helvetica Neue Roman Italic

abcdefghijklmnopqrstuvwxyz

ABCDEFGHIJKLMNOPQRSTUVWXYZ 0123456789

Helvetica Neue Roman

abcdefghijklmnopqrstuvwxyz

ABCDEFGHIJKLMNOPQRSTUVWXYZ 0123456789

Helvetica Neue Bold

abcdefghijklmnopqrstuvwxyz

ABCDEFGHIJKLMNOPQRSTUVWXYZ 0123456789

Helvetica Neue Bold Italic

abcdefghijklmnopqrstuvwxyz

ABCDEFGHIJKLMNOPQRSTUVWXYZ 0123456789

Elementi di base

Colori di riferimento

I colori del marchio



> Pantone: Rhodamine Red
> quadricromia: 8% C + 100% M
> scala di grigi: 65% Nero
> colori per Web: E5 0F 9F

> pellicola adesiva trasparente: Pant. 206C /
3M Scotchcal Translucent serie 3630-78
> pellicola adesiva opaca: 100-454 / 3M Scotchcal serie 100



> Pantone: Green
> quadricromia: 100% C + 70% Y
> scala di grigi: 30% Nero
> colori per Web: 00 A8 87

> pellicola adesiva trasparente: 3M Scotchcal
Translucent serie 3630-116
> pellicola adesiva opaca: 100-46 / 3M Scotchcal serie 100



> Pantone: Process Blue
> quadricromia: 100% C + 8% M + 6% K
> scala di grigi: 50% Nero
> colori per Web: 00 82 D1

> pellicola adesiva trasparente: Pant. 299C 2x /
3M Scotchcal Translucent serie 3630-337
> pellicola adesiva opaca: 100-57 / 3M Scotchcal serie 100



> Pantone: Nero
> quadricromia: 100% K
> scala di grigi: 100% Nero
> colori per Web: 1A 1A 1A

> pellicola adesiva opaca: nero opaco /
3M Scotchcal serie 100

Altri colori di riferimento



> Pantone: grigio 420
> scala di grigi: 25% Nero
> colori per Web: CC CC CC

> pellicola adesiva trasparente: Pant. 430C /
3M Scotchcal Translucent serie 3630-51
> pellicola adesiva opaca: 100-11 / 3M Scotchcal serie 100



> Pantone: giallo 114
> quadricromia: 6% M + 72% Y
> scala di grigi: 25% Nero
> colori per Web: FA EO 51

> pellicola adesiva trasparente: Pant. 109C /
3M Scotchcal Translucent serie 3630-015
> pellicola adesiva opaca: 100-15 / 3M Scotchcal serie 100

Elementi di base

Marchio Gruppo Hera

Il marchio-logotipo Gruppo Hera è **previsto in un'unica versione in linea indivisibile**

È finalizzato a valorizzare la *realtà* e la *forza* del Gruppo. Va impiegato in tutti i casi di **comunicazione esterna**, in particolare negli **stampati promozionali**, di **advertising**, e nella **segnaletica degli sportelli al cliente**. Di volta in volta prevede la declinazione con le denominazioni delle *Società Operative Territoriali*, delle *Società Partecipate* e delle *Società Controllate*



Elementi di base

Proporzioni del marchio Gruppo Hera

Il marchio-logotipo Gruppo Hera è **previsto in un'unica versione in linea indivisibile**

Sugli stampati il marchio Gruppo Hera non può essere utilizzato in dimensioni **inferiori a 2.5 cm di larghezza**

Per utilizzi web il marchio Gruppo Hera non può essere di dimensioni **inferiori a 99 pixel di larghezza** (3.5 cm)

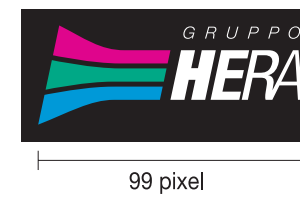
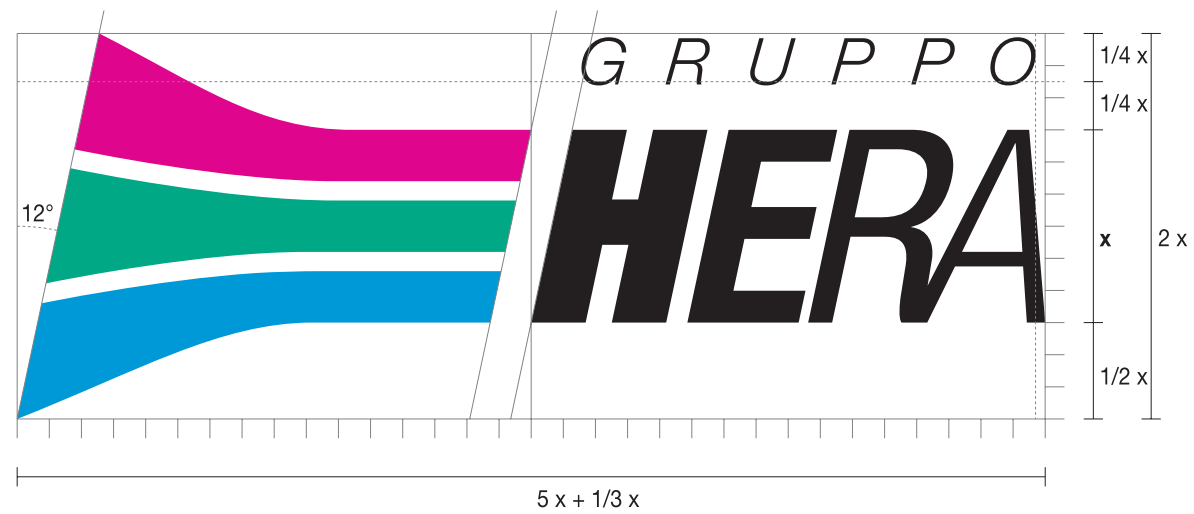

Elementi di base

Marchio Hera spa

Il marchio-logotipo Hera spa è **previsto in un'unica versione in linea indivisibile**

È destinato a caratterizzare tutti gli elementi di immagine legati alle **sedi istituzionali e operative dell'azienda**: *mezzi, contenitori, specifici impianti ed altri strumenti operativi*



Elementi di base

Proporzioni del marchio Hera spa

Il marchio-logotipo Hera spa è previsto in un'unica versione in linea indivisibile

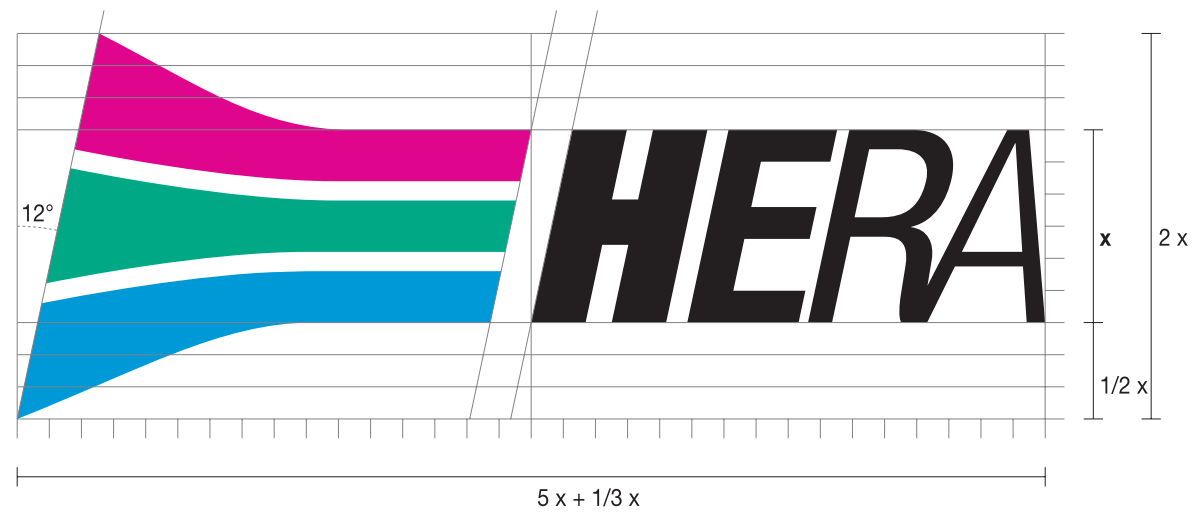

Elementi di base

Marchio Hera Comm

Il marchio-logotipo Hera Comm è **previsto in un'unica versione in linea indivisibile**

È riservato esclusivamente ad usi specifici e relativi alle attività svolte da Hera Comm



Elementi di base

Proporzioni del marchio Hera Comm

Il marchio-logotipo Hera Comm è previsto in un'unica versione in linea indivisibile

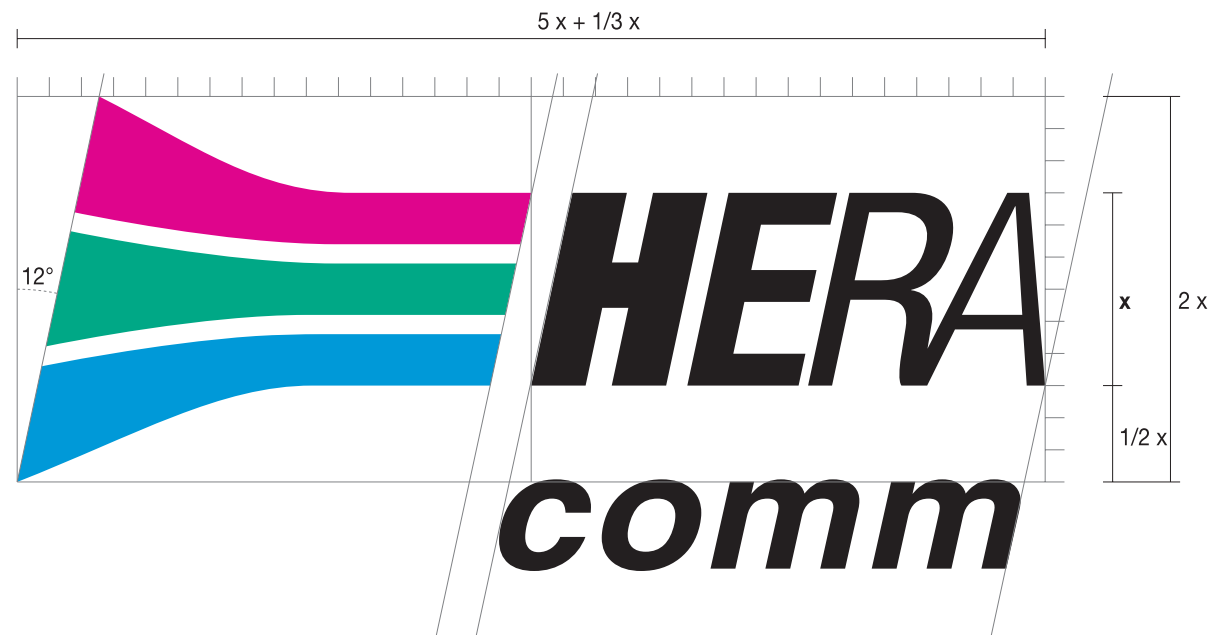

Elementi di base

Aree di rispetto del marchio Hera spa

Modi d'uso del marchio Hera spa



Versione riquadrata



Versione sagomata

Elementi di base

Aree di rispetto dei marchi Gruppo Hera, ed Hera Comm

Modi d'uso dei marchi Gruppo Hera ed Hera Comm



Versione riquadrata



Versione riquadrata

Elementi di base

Versioni colore dei marchi Gruppo Hera,
Hera spa ed Hera CommModi d'uso dei marchi Gruppo Hera, Hera spa
ed Hera Comm**Versione bianco e nero al tratto****Versione bianco e nero con scala di grigi.**

Le componenti del marchio si traducono nelle seguenti percentuali di grigio: Pant. Rhodamine Red, **65%**; Pant. Green, **30%**; Pant. Process Blue, **50%**

**Versione a colori.**

In positivo: solo su sfondo bianco o grigio Pant. 420 o su fondi di colore chiaro non confondibili con i colori del marchio.

In negativo: solo su fondo nero o fondi di colore scuro. Le componenti del marchio in ordine dall'alto al basso: Pant. Rhodamine Red, Pant. Green, Pant. Process Blue

Elementi di base

Associazioni cromatiche del marchio Hera

Modi d'uso dei marchi Gruppo Hera, Hera spa ed Hera Comm



Per evitare interferenze con i colori del marchio su fondi colorati si utilizzi la **versione negativa**.
Nei casi in cui è necessario mantenere i colori del marchio, si utilizzi la **versione positiva sagomata**.
Quest'ultimo caso è previsto solo per il marchio Hera spa, non per i marchi Gruppo Hera ed Hera Comm

Elementi di base

Marchio Gruppo Hera abbinato al nome delle Società Operative Territoriali

Questa versione è finalizzata all'uso nei cartelli e sui veicoli aziendali



Carattere con cui è composto il nome delle Sot:
Helvetica Neue Bold Italic ristretto al 90%



Elementi di base

Marchio Gruppo Hera abbinato al nome delle Società Operative Territoriali ed a diciture di servizi connesse

Esemplificazione con la Sot di Bologna



Carattere con cui sono composte le diciture:
Helvetica Neue Bold Italic ristretto al 90%

A. Allineamento delle diciture nei **moduli quadrati**
e nei **moduli rettangolari verticali**



B. Allineamento delle diciture nei **moduli**
rettangolari orizzontali

Elementi di base

Marchio Hera spa abbinato a diciture di servizi connesse



Carattere con cui sono composte le diciture:
Helvetica Neue Bold Italic ristretto al 90%

A. Allineamento delle diciture nei **moduli quadrati**
 e nei **moduli rettangolari verticali**



B. Allineamento delle diciture nei **moduli rettangolari orizzontali**



C. Allineamento delle diciture nelle **frecce di viabilità interna**

Elementi di base

Marchio Gruppo Hera abbinato al nome di Società Controllate (consolidate nel bilancio del Gruppo Hera)



Tre esemplificazioni

Elementi di base

Marchio Gruppo Hera abbinato al nome di Società Controllate (consolidate nel bilancio del Gruppo Hera)

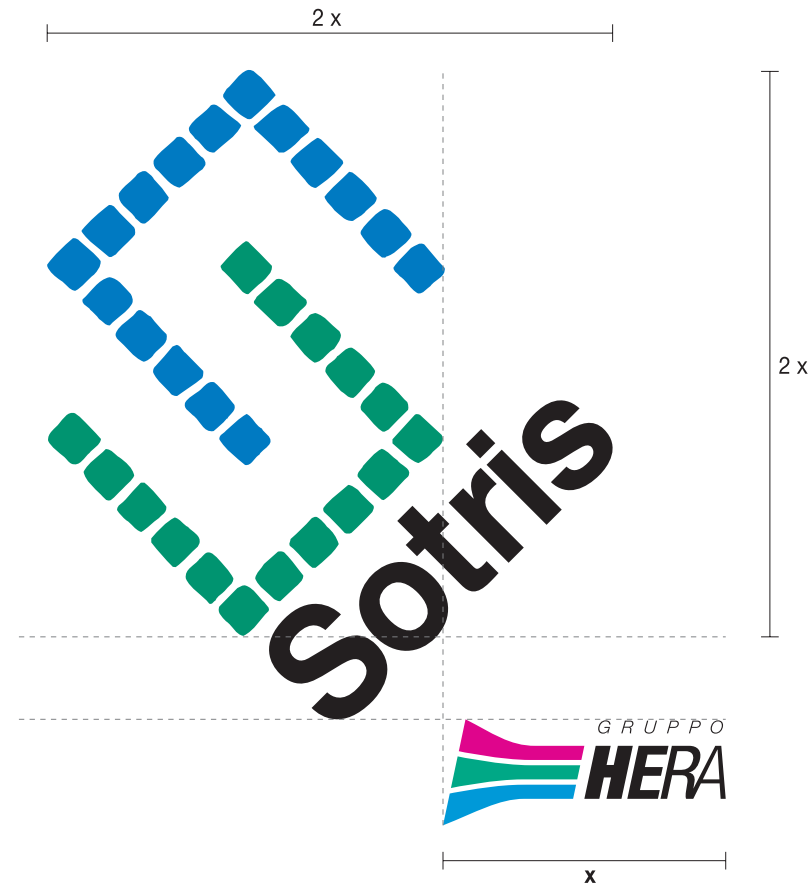

Una esemplificazione

Società del Gruppo Hera

La dicitura a fianco può venire abbinata al marchio di Società Controllate (consolidate nel bilancio del Gruppo Hera). Carattere con cui è composta la dicitura: **Helvetica Neue Bold Italic ristretto al 90%**



*HERA S.p.A.
Holding Energia Risorse Ambiente
Sede: Viale C. Berti Pichat 2/4
40127 Bologna*

Stampati aziendali



*HERA S.p.A.
Holding Energia Risorse Ambiente
Sede: Viale C. Berti Pichat 2/4
40100 Bologna
tel. 051.287112 fax 051.2814036
www.gruppohera.it*

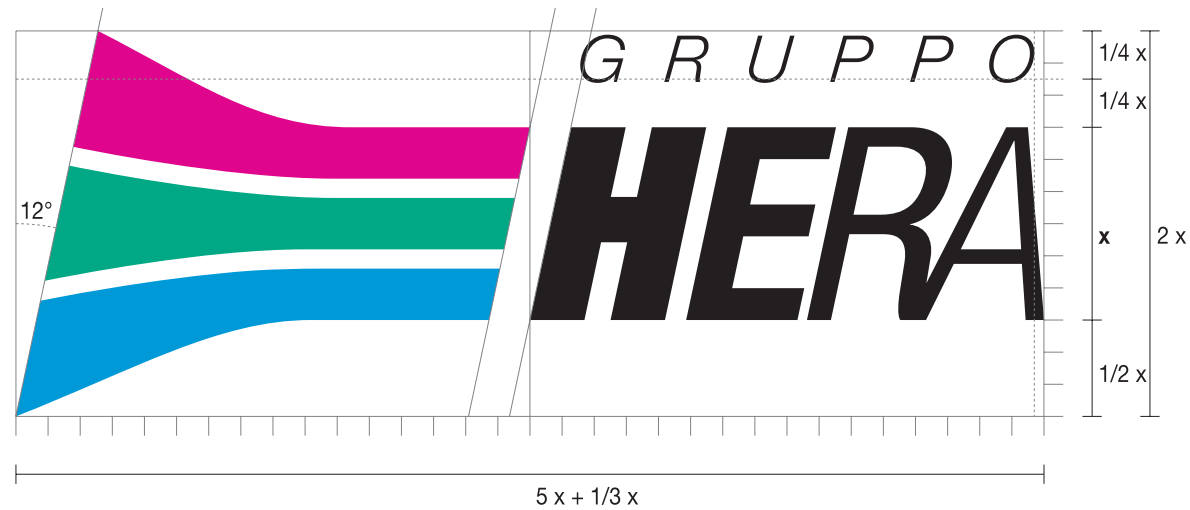

Stampati aziendali

Proporzioni, caratteri di riferimento,
colori del marchioIl marchio-logotipo è **previsto in un'unica versione in linea indivisibile** ed è da utilizzarsi come descritto alla tavola IV degli "Elementi di base"Carattere dei testi istituzionali: **Helvetica Neue Roman Italic** e **Bold Italic**

Helvetica Neue Roman Italic (per testi istituzionali)

*abcdefghijklmnopqrstuvwxyz**ABCDEFGHIJKLMNOPQRSTUVWXYZ 0123456789*

Helvetica Neue Bold Italic (per testi istituzionali)

abcdefghijklmnopqrstuvwxyz***ABCDEFGHIJKLMNOPQRSTUVWXYZ 0123456789***



 > Pantone: Rhodamine Red
 > quadricromia: 8% C + 100% M
 > scala di grigi: 65% Nero

 > Pantone: Green
 > quadricromia: 100% C + 70% Y
 > scala di grigi: 30% Nero

 > Pantone: Process Blue
 > quadricromia: 100% C + 8% M + 6% K
 > scala di grigi: 50% Nero

Stampati aziendali

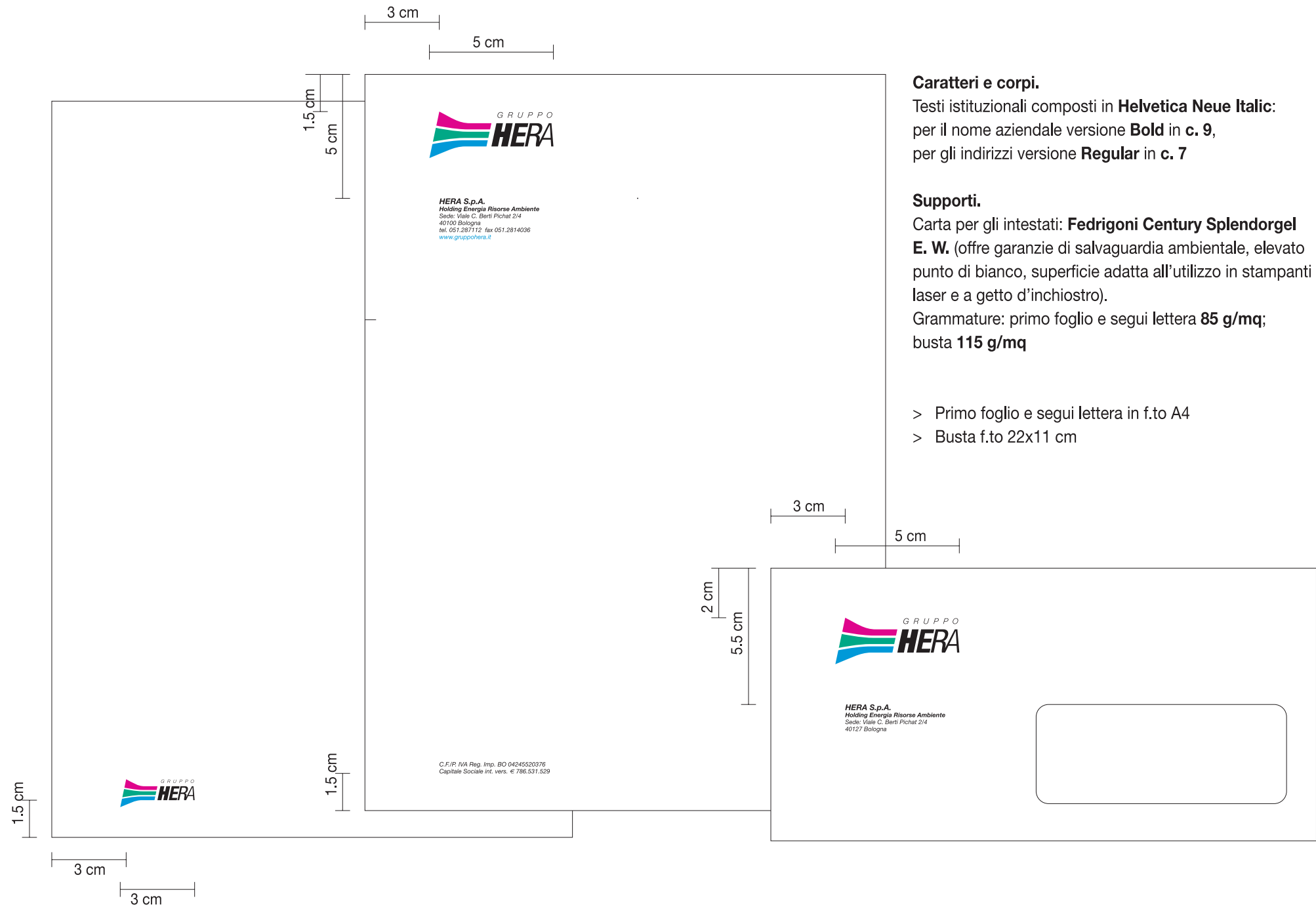
Intestati Gruppo Hera



Stampati aziendali

Intestati Gruppo Hera

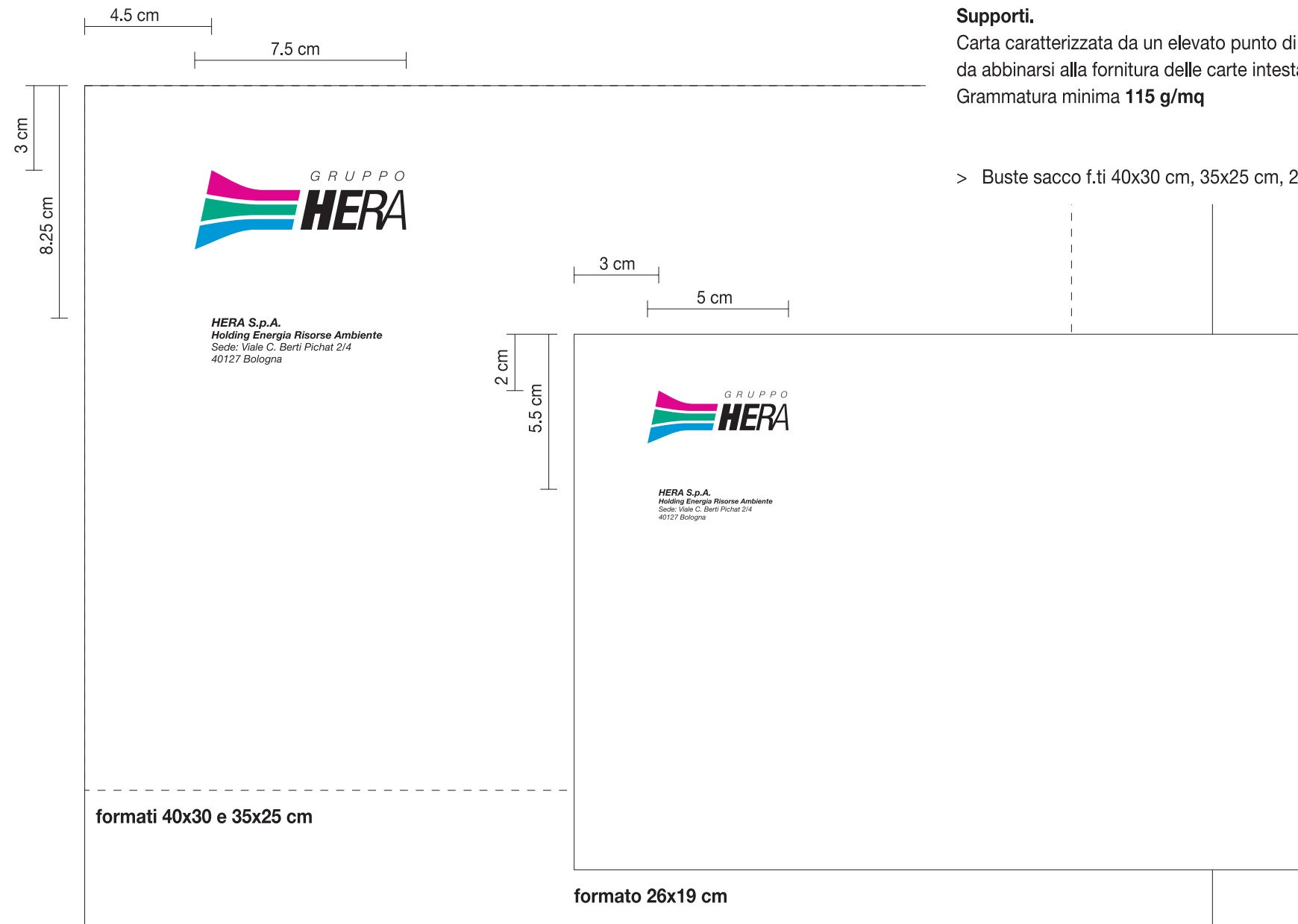
**Caratteri e corpi.**

Testi istituzionali composti in **Helvetica Neue Italic**: per il nome aziendale versione **Bold**, per gli indirizzi versione **Regular**. Nelle buste 40x30 e 35x25 cm in **c. 12**, nella busta 26x19 in **c. 9**

Supporti.

Carta caratterizzata da un elevato punto di bianco tale da abbinarsi alla fornitura delle carte intestate. Grammatatura minima **115 g/mq**

> Buste sacco f.ti 40x30 cm, 35x25 cm, 26x19 cm

Stampati aziendali

Intestati Gruppo Hera

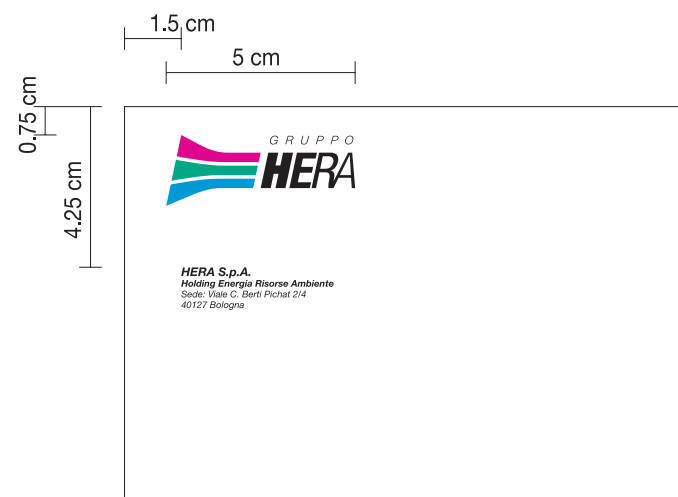
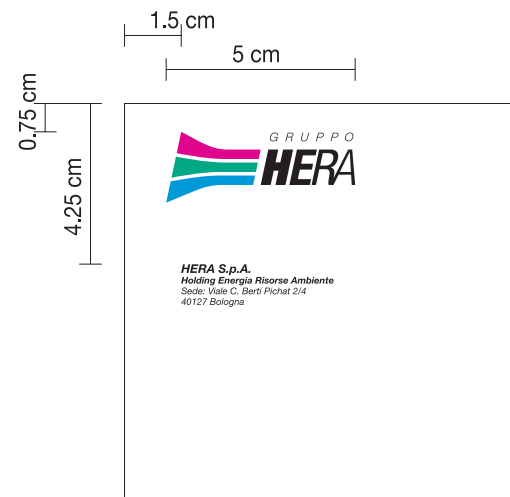
**Caratteri e corpi.**

Testi istituzionali composti in **Helvetica Neue Italic**:
per il nome aziendale versione **Bold** in **c. 9**, per gli indirizzi
versione **Regular** in **c. 7**

Supporti.

Carta adesiva opaca caratterizzata da un elevato punto
di bianco tale da abbinarsi alla fornitura delle carte intestate

> Adesive f.ti 10.5x10.5 cm, 15x10.5 cm

Stampati aziendali

Intestati Gruppo Hera

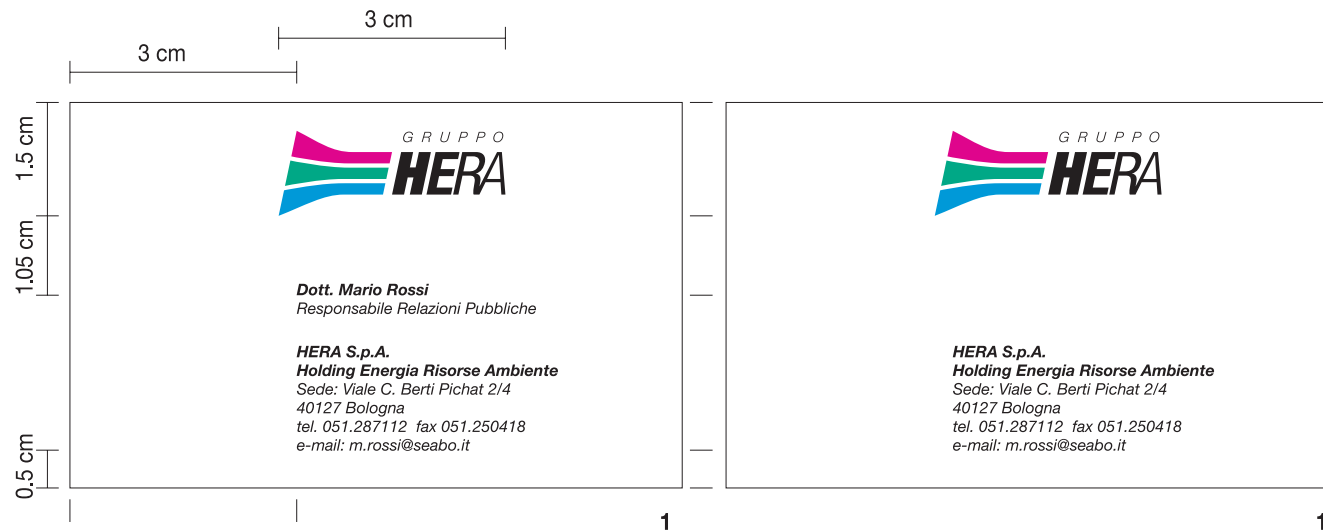
**Caratteri e corpi.**

Testi istituzionali composti in **Helvetica Neue Italic**:
per il nome aziendale o del servizio versione **Bold**, per gli indirizzi versione **Regular**. Nel biglietto da visita in **c. 6**, nella card per i servizi in **c. 8**

Supporti.

Carta per biglietto da visita, card per i servizi: **Fedrigoni Century Splendorgel E. W. 300 g/mq.**

Il marchio nella card per i servizi funerari deve essere realizzato con **stampa a secco**. Le diciture istituzionali vanno stampate in colore **grigio Pant. 424**

- 1 > Biglietto da visita f.to 8.1x5.1 cm
- 2 > Card per i servizi f.to 8.1x5.1 cm
- 3 > Card per servizi funerari f.to 11x8 cm

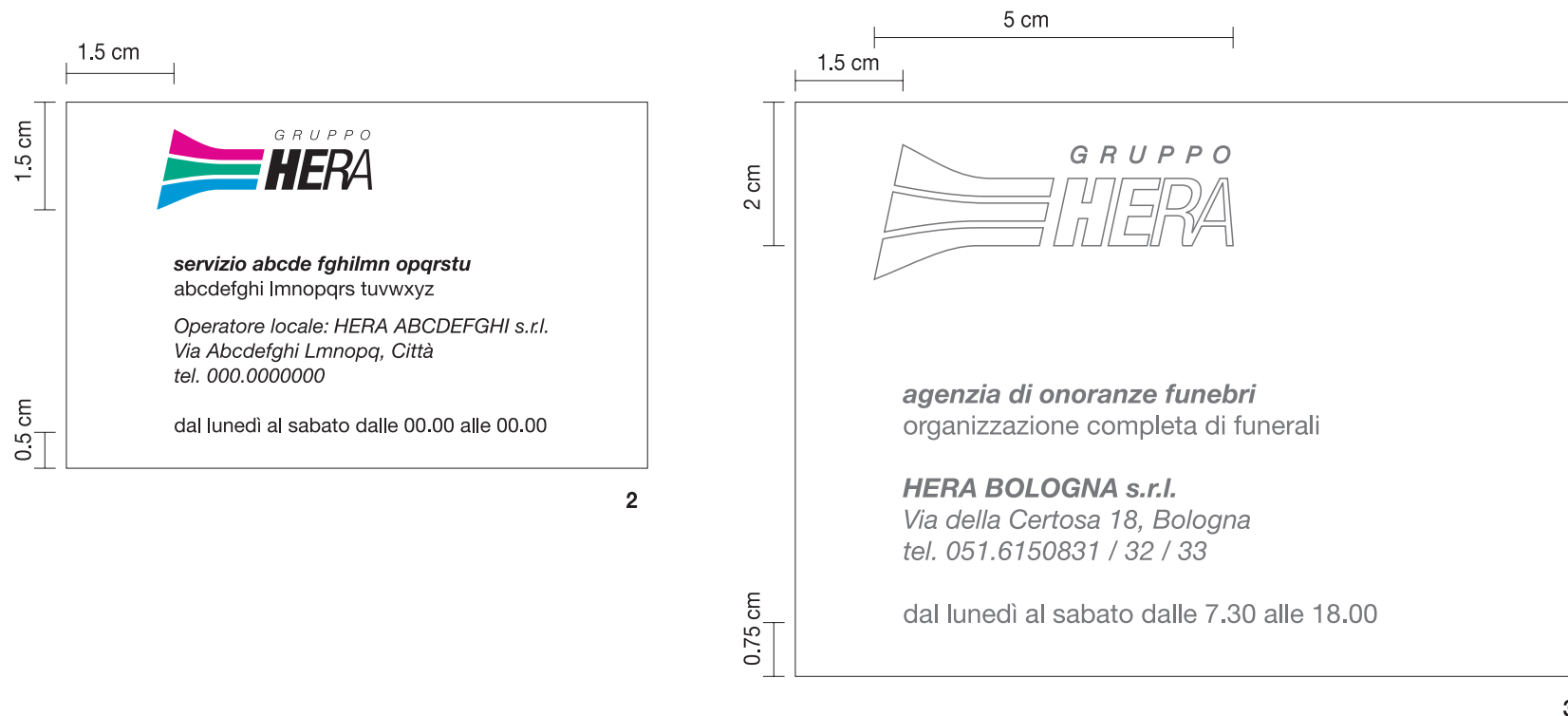

Stampati aziendali

Intestati Gruppo Hera



3

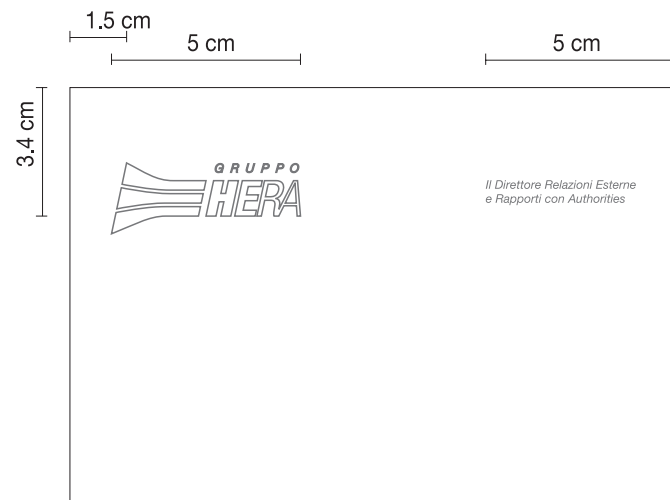

3

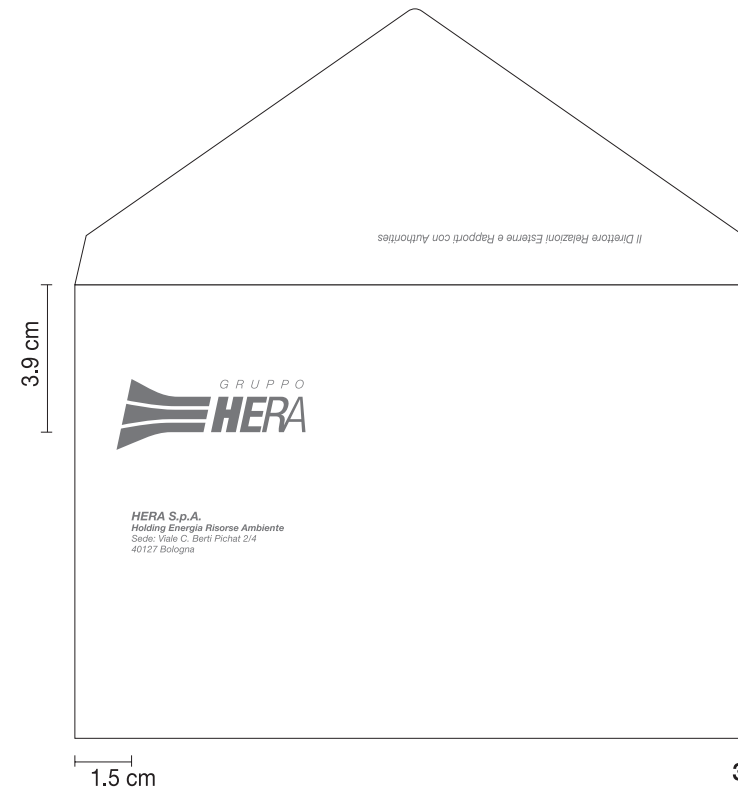

3

Supporti.Carta per "cartoncini cortesia": **Fedrigoni Century****Splendorgel E. W. 300 g/mq.**

Il marchio nel cartoncino alta dirigenza deve essere realizzato con **stampa a secco**. Personalizzazione e busta vanno stampate in colore **grigio Pant. 424**

- 3 > Card con colori istituzionali f.to 16x11 cm
- 4 > Busta per card alta dirigenza f.to 18x12 cm
- 5 > Card alta dirigenza f.to 16x11 cm

Stampati aziendali

Intestati Gruppo Hera

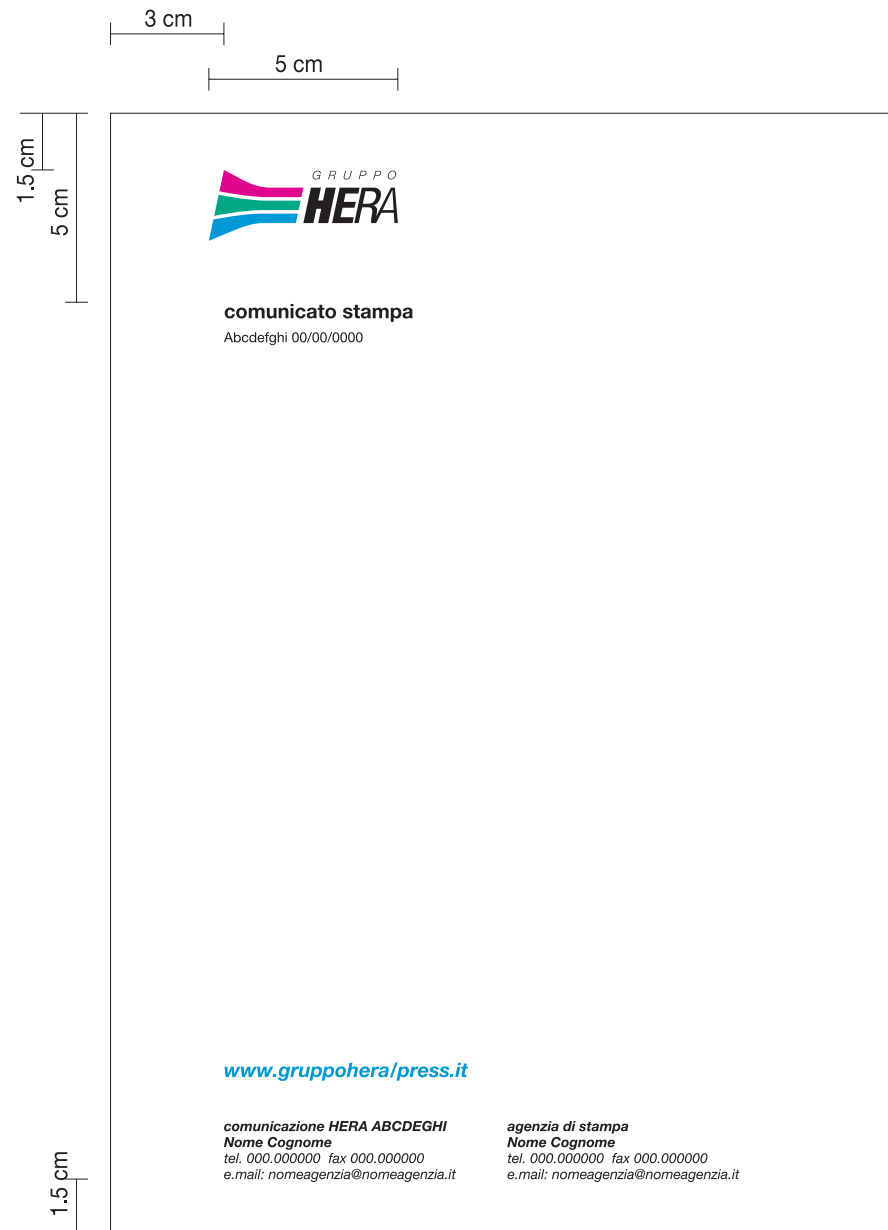
**Caratteri e corpi.**

Testi istituzionali composti in **Helvetica Neue Italic**:
per il nome del servizio versione **Bold**, per gli indirizzi
versione **Regular**, ambedue in **c. 10.5**

- > Comunicato stampa di Hera spa, delle Sot e delle Società Controllate

Stampati aziendali

Intestati Gruppo Hera

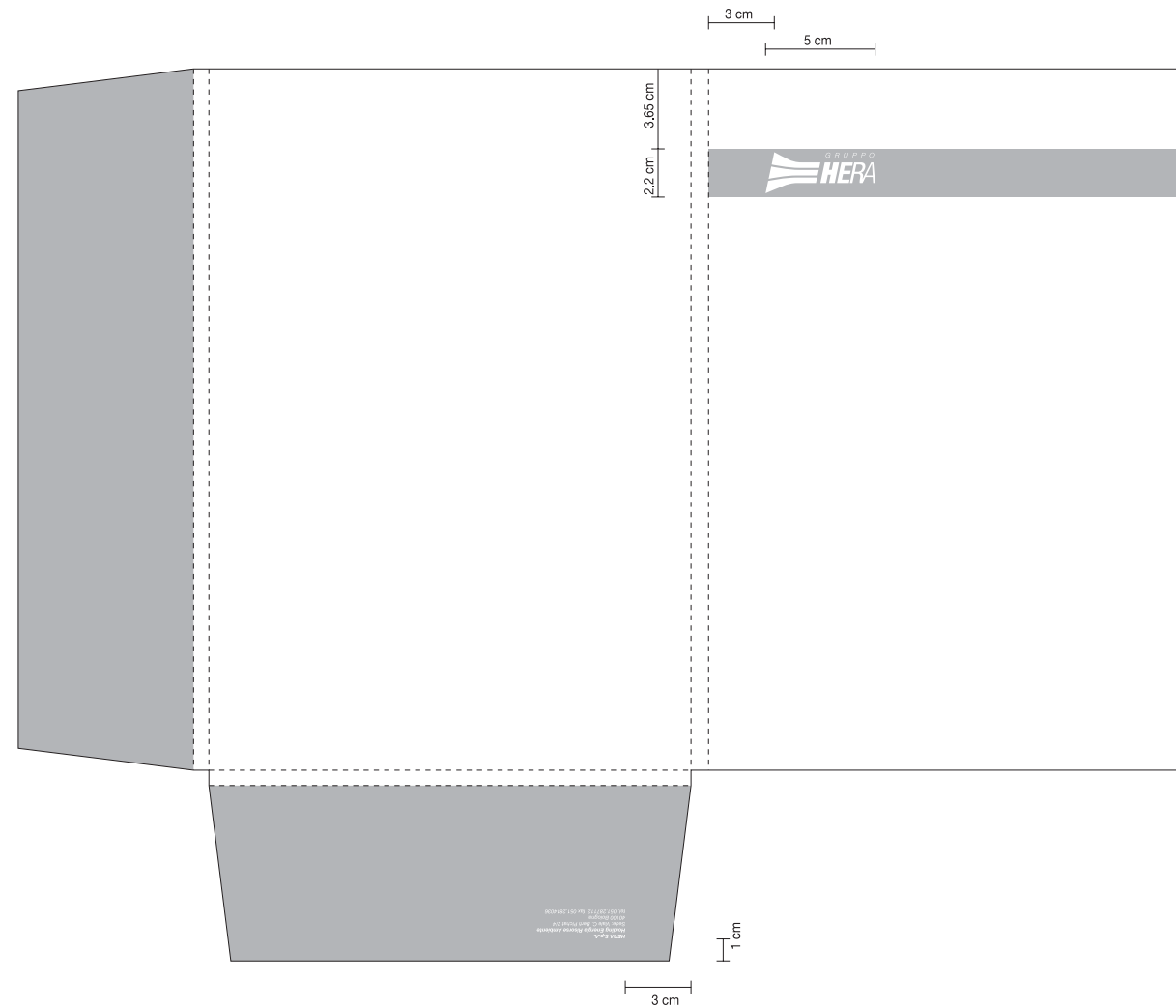
**Supporti.**

Con bandelle e coste è stampata ad un solo colore:

grigio Pant. 422.

È prevista anche in versione senza bandelle con chiusura su due lati. Le diciture istituzionali (qui impaginate nella bandella inferiore) non sono obbligatorie.

Carta suggerita: **Fedrigoni Splendorgel E. W. 300 g/mq**

> Cartellina per uso interno f.to 22x32 cm (chiusa)

Stampati aziendali

Intestati Gruppo Hera

3 cm

5 cm

1.5 cm

5 cm

15 cm



HERA S.p.A.
Sede: Viale C. Berti Pichat 2/4
40127 Bologna
tel. 051.287112 fax 051.2814036
www.gruppohera.it

telefax		data / date	totale pagine / total pages
da / from	all'att.ne di / to		
reparto / department	società / organization		
telefono / telephone	reparto / dept		
telefax	telefax		
e,mail	copia per conoscenza / copy to		

in caso di mancata ricezione / if you don't receive all pages 051.287342

Caratteri e corpi.

I testi istituzionali sono composti in **Helvetica Neue Italic**: per il nome aziendale versione **Bold**, per gli indirizzi versione **Regular**, ambedue in **c. 9**

> Foglio fax

Stampati aziendali

Timbri intestati Hera spa

**Caratteri e corpi.**

Nei timbri con dati aziendali i testi istituzionali sono composti in **Helvetica Neue Italic**, in **c. 7** con interlinea variabile. Per il nome aziendale versione **Bold**; per gli indirizzi versione **Regular**.

Nei timbri firma, la carica aziendale è composta in **Helvetica Neue Bold Italic**; il nome è composto in **Helvetica Neue Italic**; entrambi in **c. 9**

- > Timbri con dati aziendali f.to 6x4.5 cm
- > Timbro firma f.to 4x2 cm, 5x2 cm
(il formato viene adeguato modularmente a seconda della lunghezza del nome)
- > Timbri autoinchiostranti nei f.ti 5.8x2.2 cm e 4.5x1.8 cm

Stampati aziendali

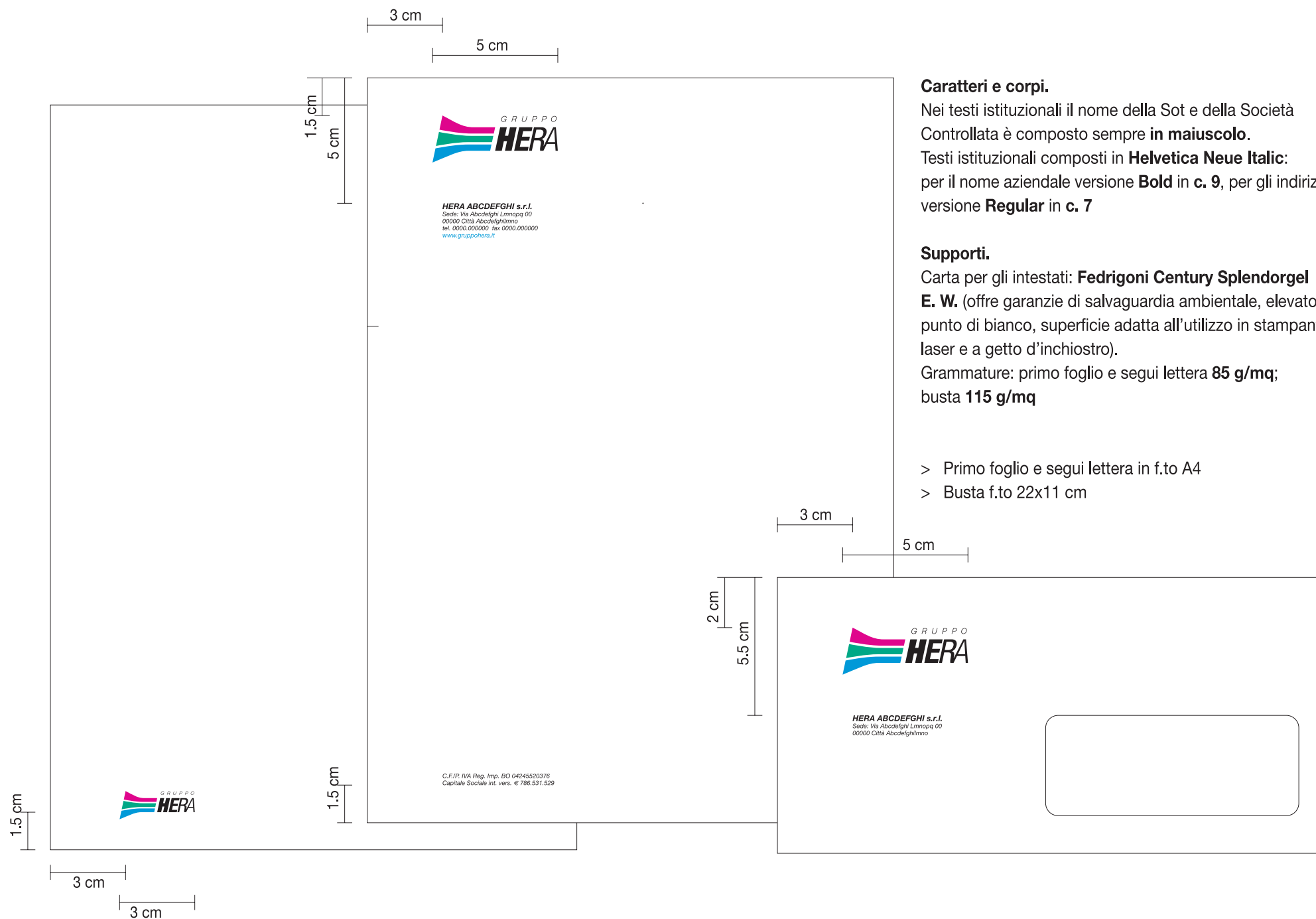
Intestati delle Società Operative Territoriali
e delle Società Controllate**Caratteri e corpi.**

Nei testi istituzionali il nome della Sot e della Società Controllata è composto sempre **in maiuscolo**.

Testi istituzionali composti in **Helvetica Neue Italic**: per il nome aziendale versione **Bold** in **c. 9**, per gli indirizzi versione **Regular** in **c. 7**

Supporti.

Carta per gli intestati: **Fedrigoni Century Splendorgel E. W.** (offre garanzie di salvaguardia ambientale, elevato punto di bianco, superficie adatta all'utilizzo in stampanti laser e a getto d'inchiostro).

Grammature: primo foglio e segui lettera **85 g/mq**; busta **115 g/mq**

- > Primo foglio e segui lettera in f.to A4
- > Busta f.to 22x11 cm

Stampati aziendali

Intestati Hera Comm

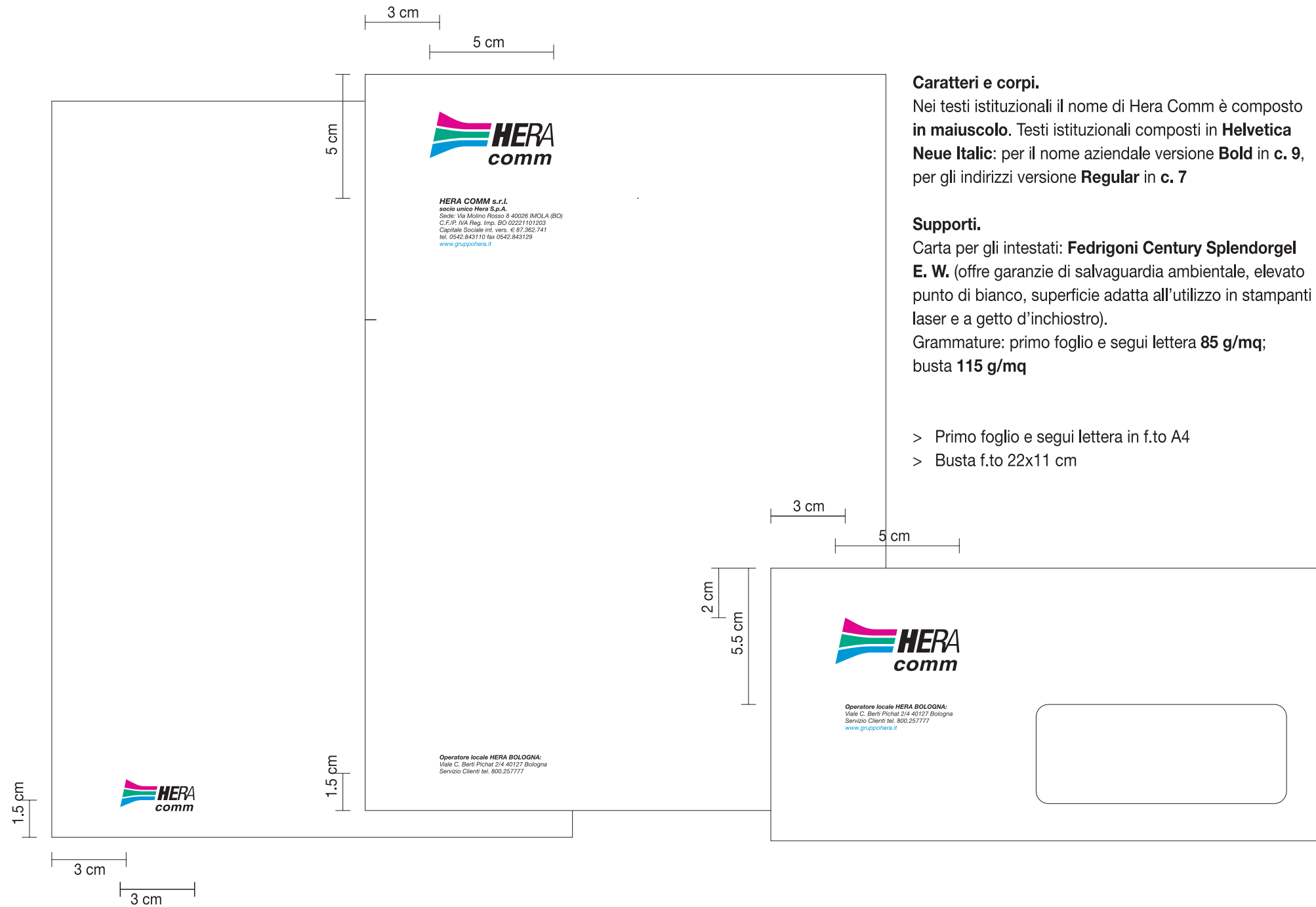
**Caratteri e corpi.**

Nei testi istituzionali il nome di Hera Comm è composto in **maiuscolo**. Testi istituzionali composti in **Helvetica Neue Italic**: per il nome aziendale versione **Bold** in **c. 9**, per gli indirizzi versione **Regular** in **c. 7**

Supporti.

Carta per gli intestati: **Fedrigoni Century Splendorgel E. W.** (offre garanzie di salvaguardia ambientale, elevato punto di bianco, superficie adatta all'utilizzo in stampanti laser e a getto d'inchiostro).

Grammature: primo foglio e seguiti lettera **85 g/mq**; busta **115 g/mq**

- > Primo foglio e seguiti lettera in f.to A4
- > Busta f.to 22x11 cm

Stampati aziendali

Intestati Hera Comm

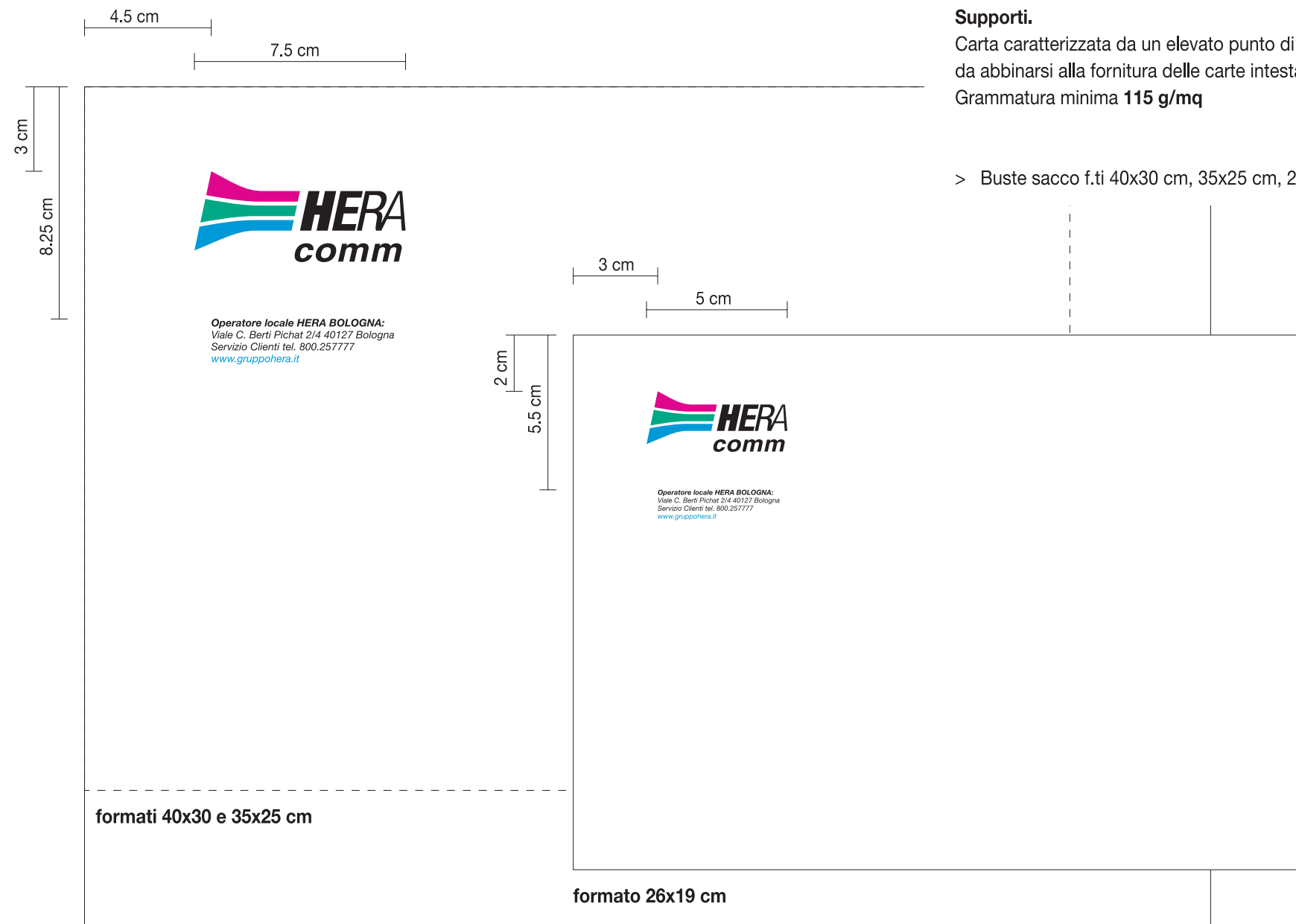
**Caratteri e corpi.**

Testi istituzionali composti in **Helvetica Neue Italic:** per il nome aziendale versione **Bold**, per gli indirizzi versione **Regular**. Nelle buste 40x30 e 35x25 cm in **c. 10.5**, nella busta 26x19 in **c. 7**

Supporti.

Carta caratterizzata da un elevato punto di bianco tale da abbinarsi alla fornitura delle carte intestate.

Grammatura minima **115 g/mq**

> Buste sacco f.ti 40x30 cm, 35x25 cm, 26x19 cm

Stampati aziendali

Intestati Hera Comm

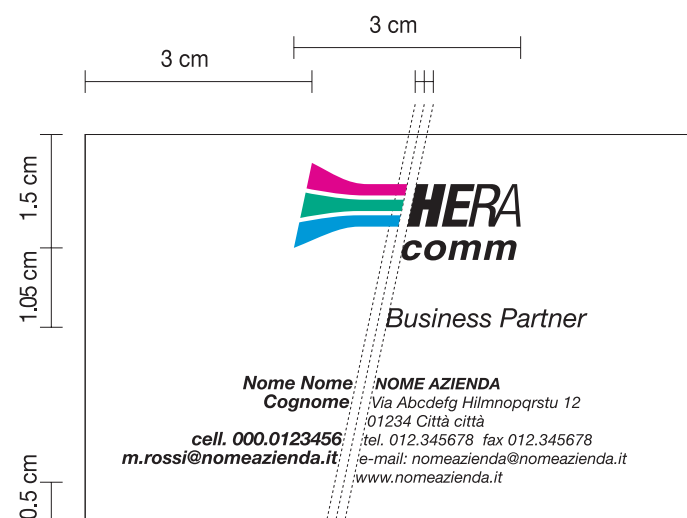
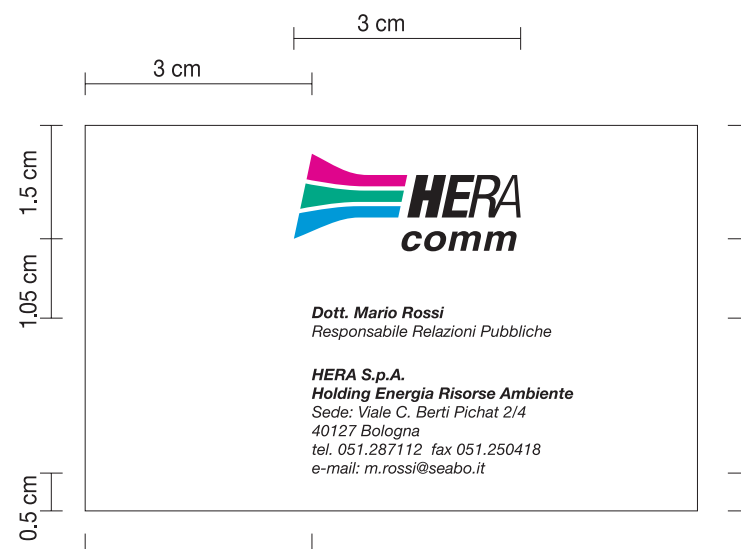
**Caratteri e corpi.**

Nei testi istituzionali il nome di Hera Comm è composto in **maiuscolo**. Gli indirizzi aziendali sono composti in **Helvetica Neue Italic**: per il nome aziendale versione **Bold**, per gli indirizzi versione **Regular**, ambedue in **c. 6**.

Nel biglietto dell'azienda partner, gli indirizzi aziendali sono composti in **Helvetica Neue Italic** in **c. 6**: il nome dell'azienda in **Helvetica Neue Bold Italic**, **c. 6 maiuscolo**; i dati personali dell'intestatario in **Helvetica Neue Bold Italic**, in **c. 7**

- > Biglietto da visita Hera Comm f.to 8.1x5.1 cm
- > Biglietto da visita azienda partner Hera Comm f.to 8.1x5.1 cm

Automezzi e mezzi operativi



Automezzi e mezzi operativi

Proporzioni, caratteri di riferimento,
colori del marchio

Il marchio-logotipo è **previsto in un'unica versione orizzontale** ed è da utilizzarsi come descritto alla tavola VI degli "Elementi di base"

Carattere dei testi tecnici (numeri, lettere e diciture):
Helvetica Neue Roman Italic ristretto al 90%

Colori aziendali declinati nelle modalità descritte

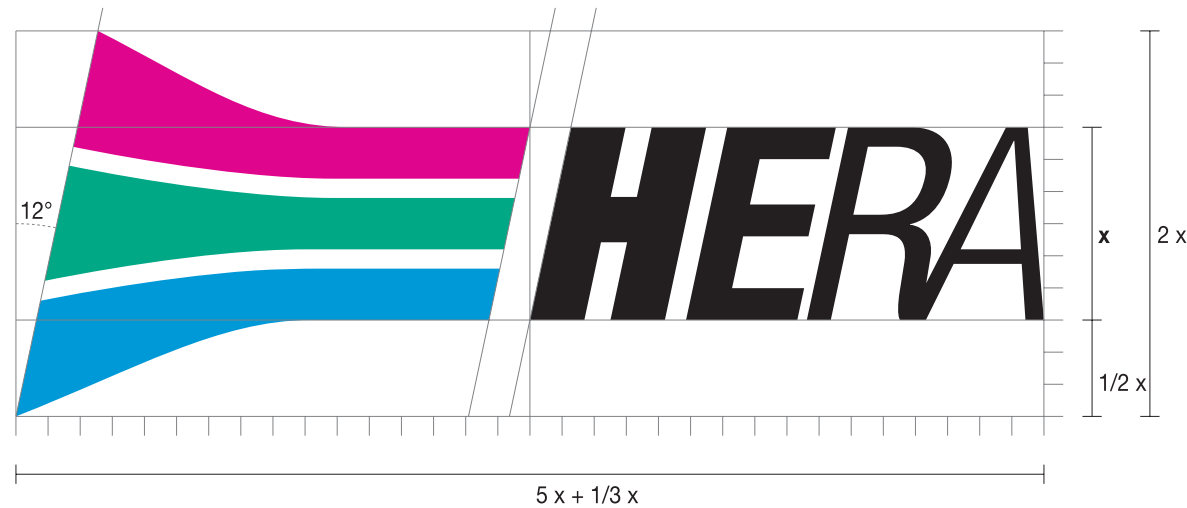



Helvetica Neue Bold Italic (per testi tecnici)

abcdefghijklmnopqrstuvwxyz

ABCDEFGHIJKLMNOPQRSTUVWXYZ 0123456789

 > Pantone: **Rhodamine Red**
> quadricromia: **8% C + 100% M**
> scala di grigi: **65% Nero**

 > Pantone: **Green**
> quadricromia: **100% C + 70% Y**
> scala di grigi: **30% Nero**

 > Pantone: **Process Blue**
> quadricromia: **100% C + 8% M + 6% K**
> scala di grigi: **50% Nero**

Automezzi e mezzi operativi

Adesive del marchio

Il marchio è stampato su supporto adesivo **bianco** o **trasparente** a seconda della tipologia e del colore del mezzo su cui si applica.
Per i mezzi dei servizi funerari, il marchio è previsto in **color oro** applicato a **mezzo transfer**

**Adesiva fustellata bianca.**

Per mezzi di colore scuro o colorati con tinte simili ai colori presenti nel marchio.
Supporto consigliato: **3M 3690**

**Adesiva fustellata trasparente.**

Per mezzi di colore bianco o molto chiaro.
Supporto consigliato: **3M Scotchcal serie 100**

Automezzi e mezzi operativi

Formati delle adesive del marchio

L'adesiva del marchio ha dimensioni diverse a seconda del contenitore su cui è applicata



Misura del marchio 28x10.5 cm.
Per applicazioni sul retro dei mezzi



Misura del marchio 46x17.25 cm.
Per autovetture, autocarri e mezzi leggeri tipo:
Fiat Panda, Fiat Fiorino, Piaggio Ape Car, spazzatrice Galopiu, spazzatrice Schmidt Compact, automezzi servizio funerario, Iveco Daily, Fiat Talento, ecc



Misura del marchio 64x24 cm.
Per autocarri e mezzi pesanti tipo:
autobotti, autocompressori, spazzatrice Taz, ecc

Automezzi e mezzi operativi

Autovetture tipo Fiat Panda (scala 1:25)

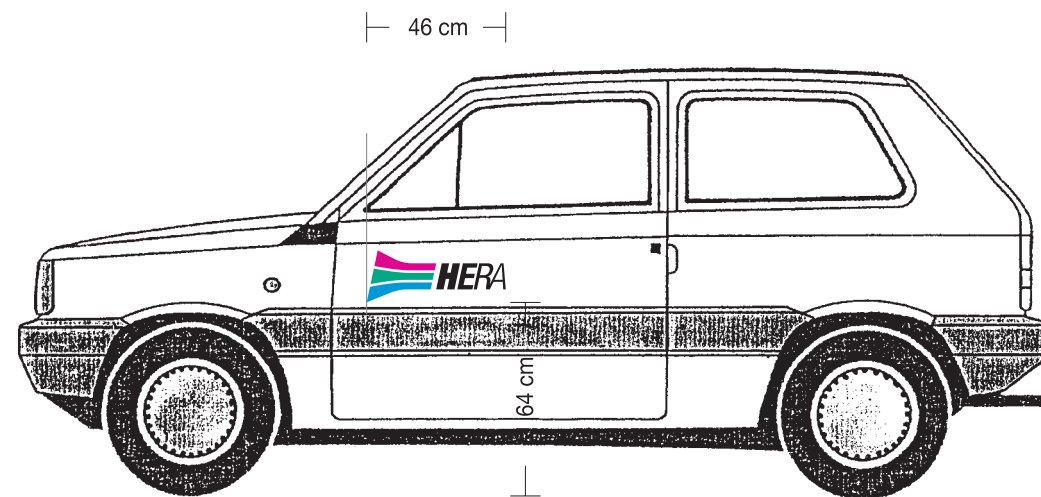

Fianco. Adesiva fustellata bianca o trasparente,
base del marchio 46 cm

Retro. Adesiva fustellata bianca o trasparente,
base del marchio 28 cm

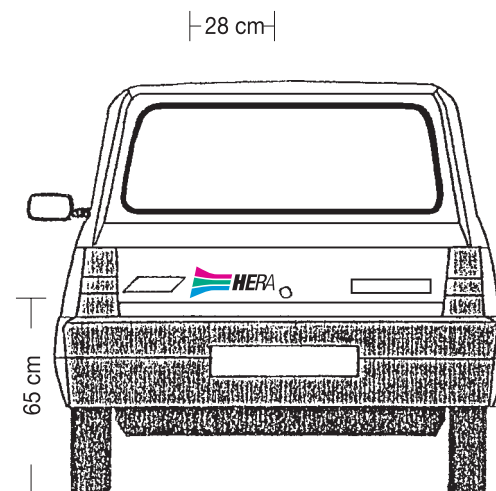

Automezzi e mezzi operativi

Autovetture tipo Fiat Fiorino (scala 1:25)

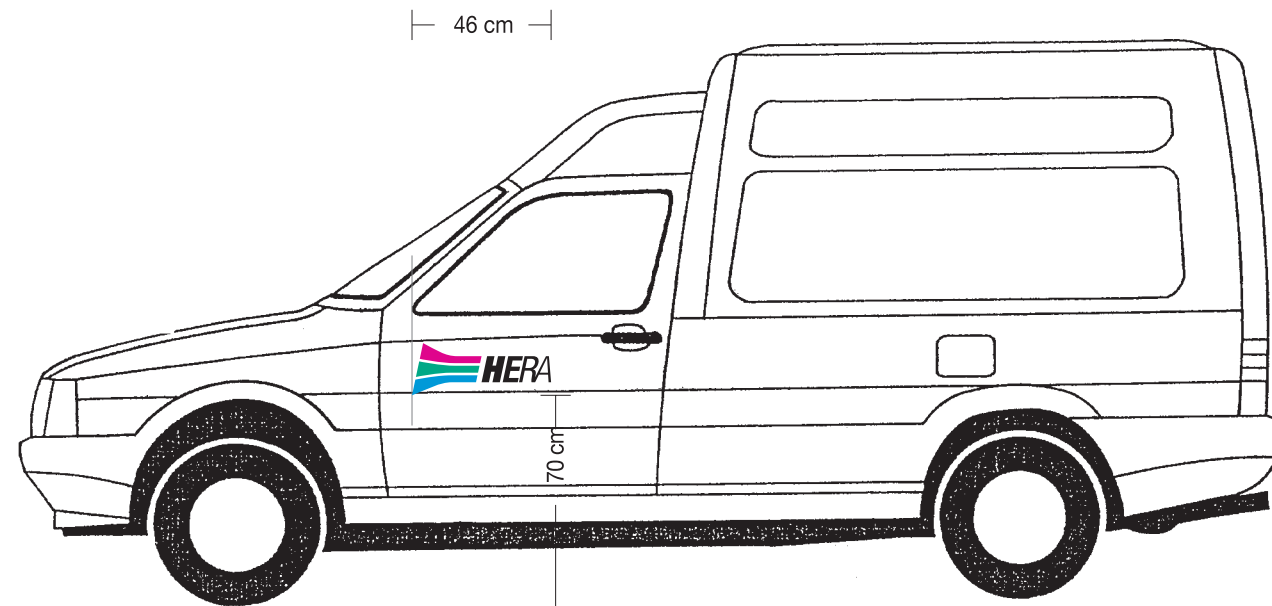

Fianco. Adesiva fustellata bianca o trasparente,
base del marchio 46 cm

Retro. Adesiva fustellata bianca o trasparente,
base del marchio 28 cm

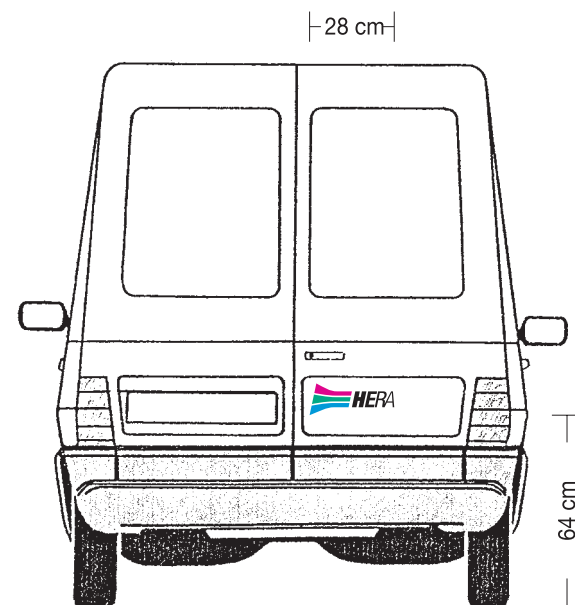

Automezzi e mezzi operativi

Furgoni tipo Iveco Daily (scala 1:25)

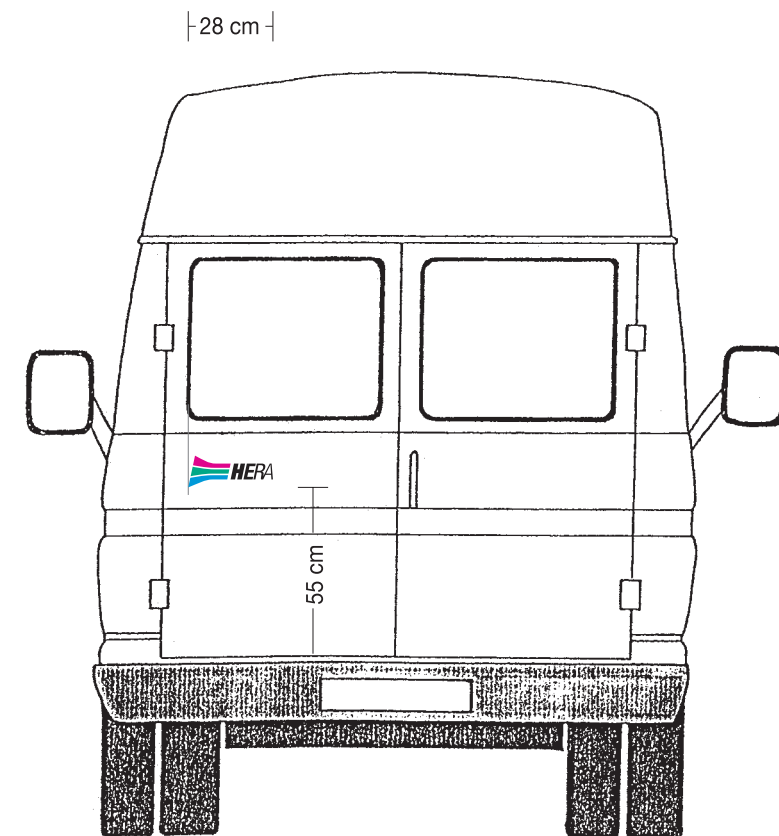
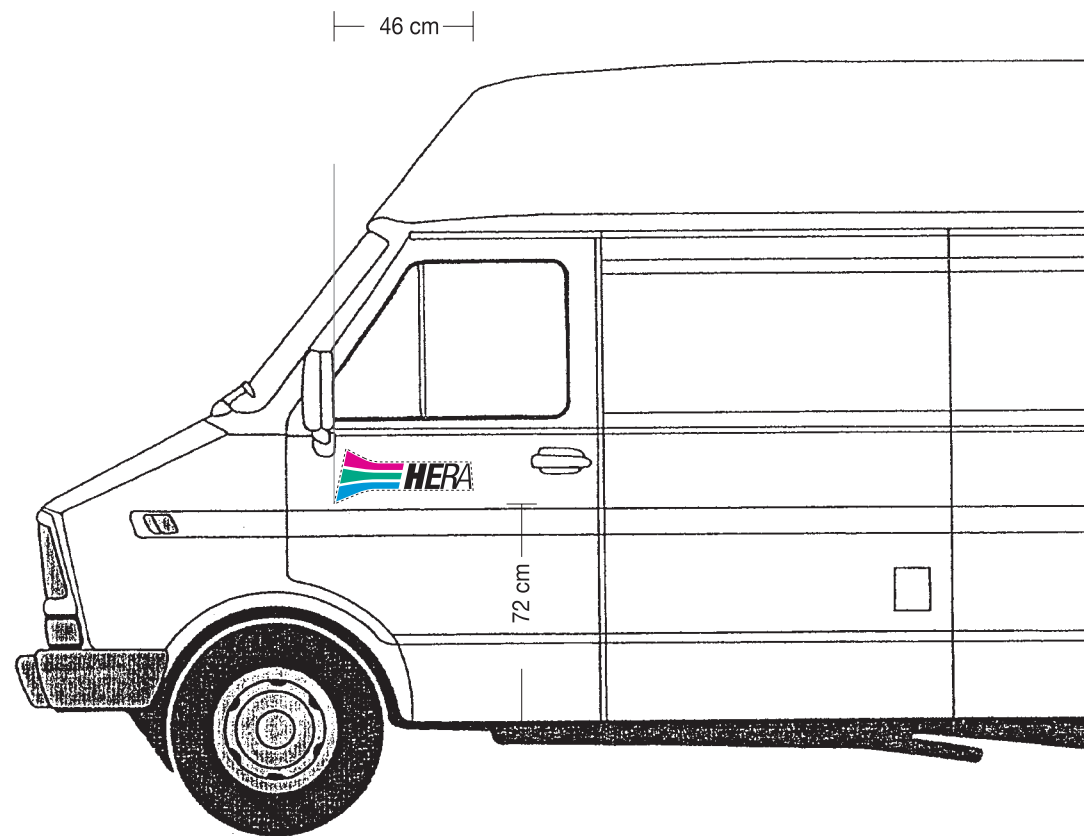

Fianco. Adesiva fustellata bianca o trasparente,
base del marchio 46 cm

Retro. Adesiva fustellata bianca o trasparente,
base del marchio 28 cm

Automezzi e mezzi operativi

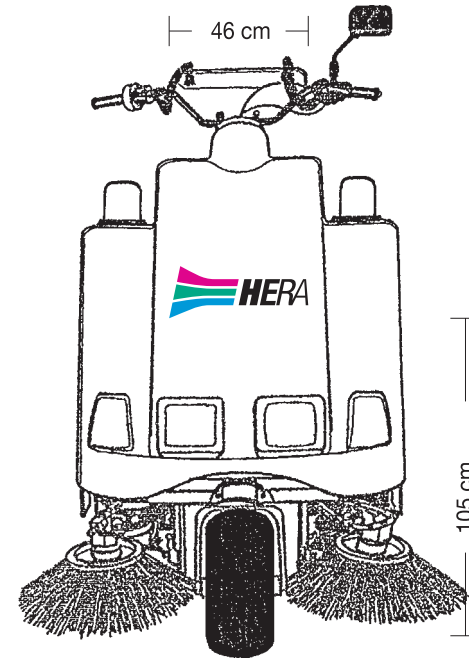
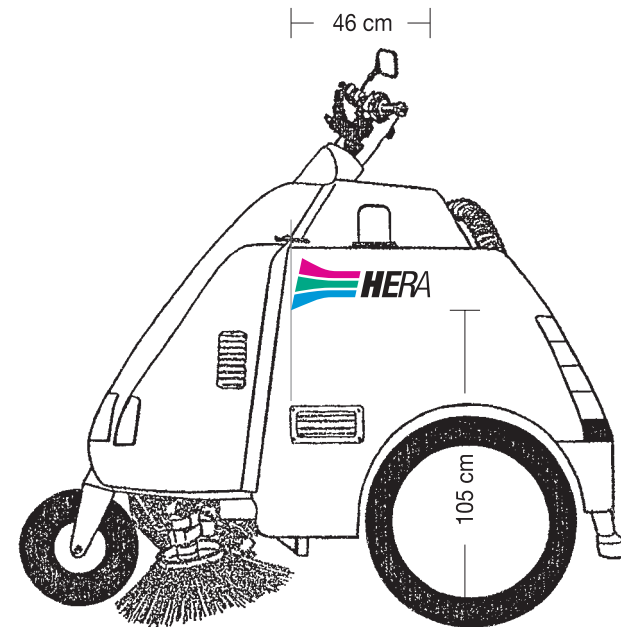
Spazzatrice Galopiu, Piaggio Ape Car,
Scooter Scoobiblù, ecc (scala 1:25)

Spazzatrice Galopiu:

Fianco e fronte. Adesiva fustellata bianca o trasparente,
base del marchio 46 cm

Piaggio Ape Car:

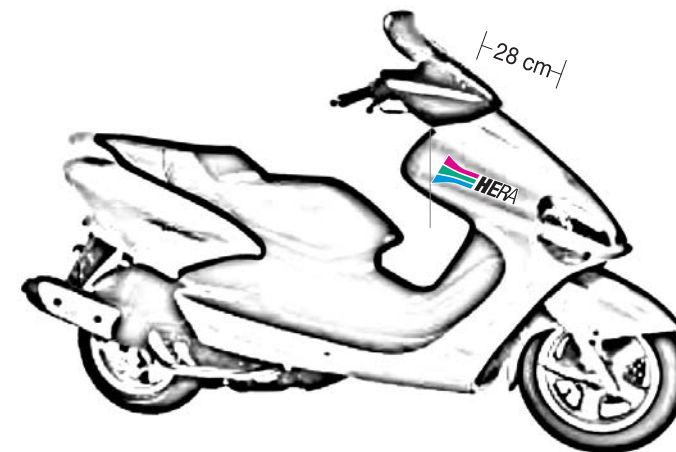
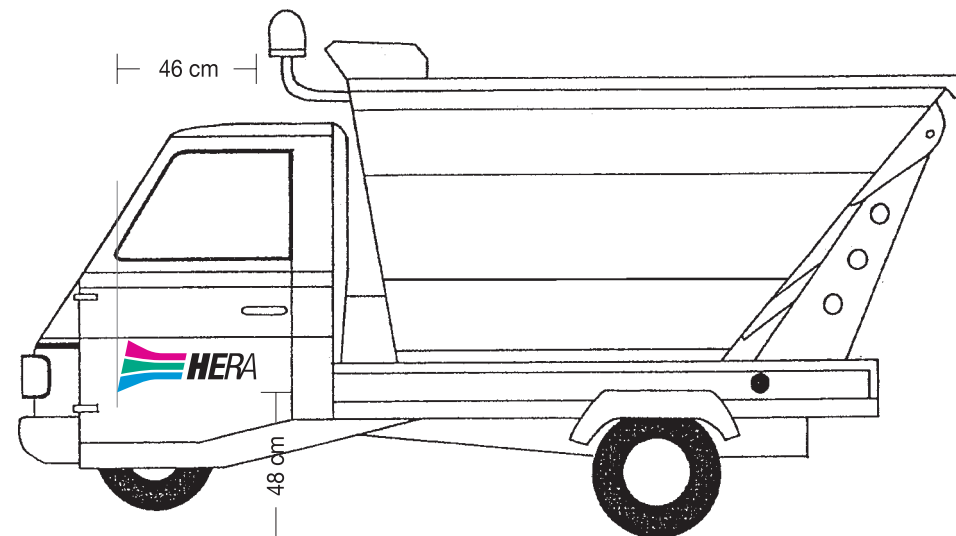
Fianco. Adesiva fustellata bianca o trasparente,
base del marchio 46 cmScooter Scoobiblù (attrezzature montate
su Yamaha Majesty 125):**Fianco.** Adesiva fustellata bianca o trasparente,
base del marchio 28 cm

Automezzi e mezzi operativi

Spazzatrice tipo Schmidt Compact
(scala 1:25)

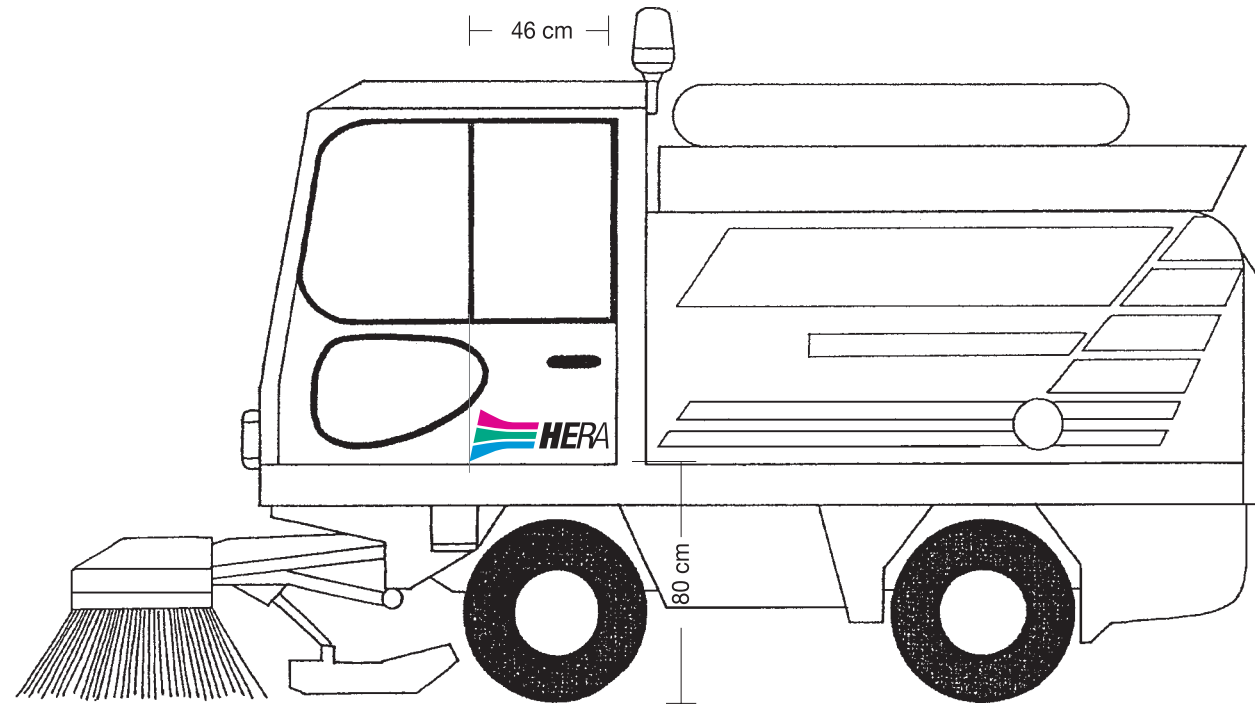

Adesiva fustellata bianca o trasparente,
base del marchio 46 cm

Automezzi e mezzi operativi

Autocarri, autocompattatori, autobotti
(scala 1:25)

Adesiva fustellata bianca o trasparente,
base del marchio 64 cm

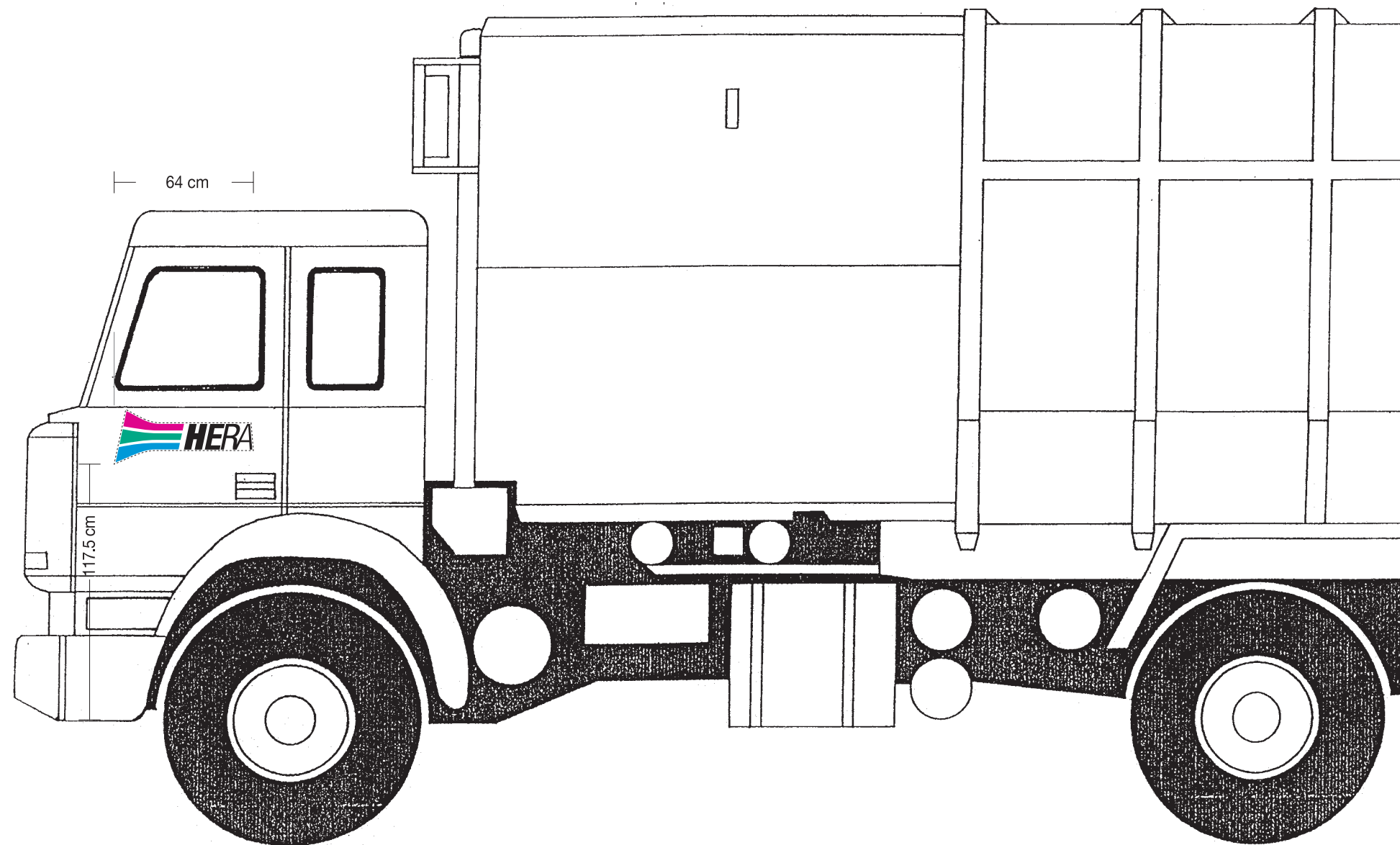

Automezzi e mezzi operativi

Spazzatrice tipo Taz
(scala 1:25)

Adesiva fustellata bianca o trasparente,
base del marchio 64 cm

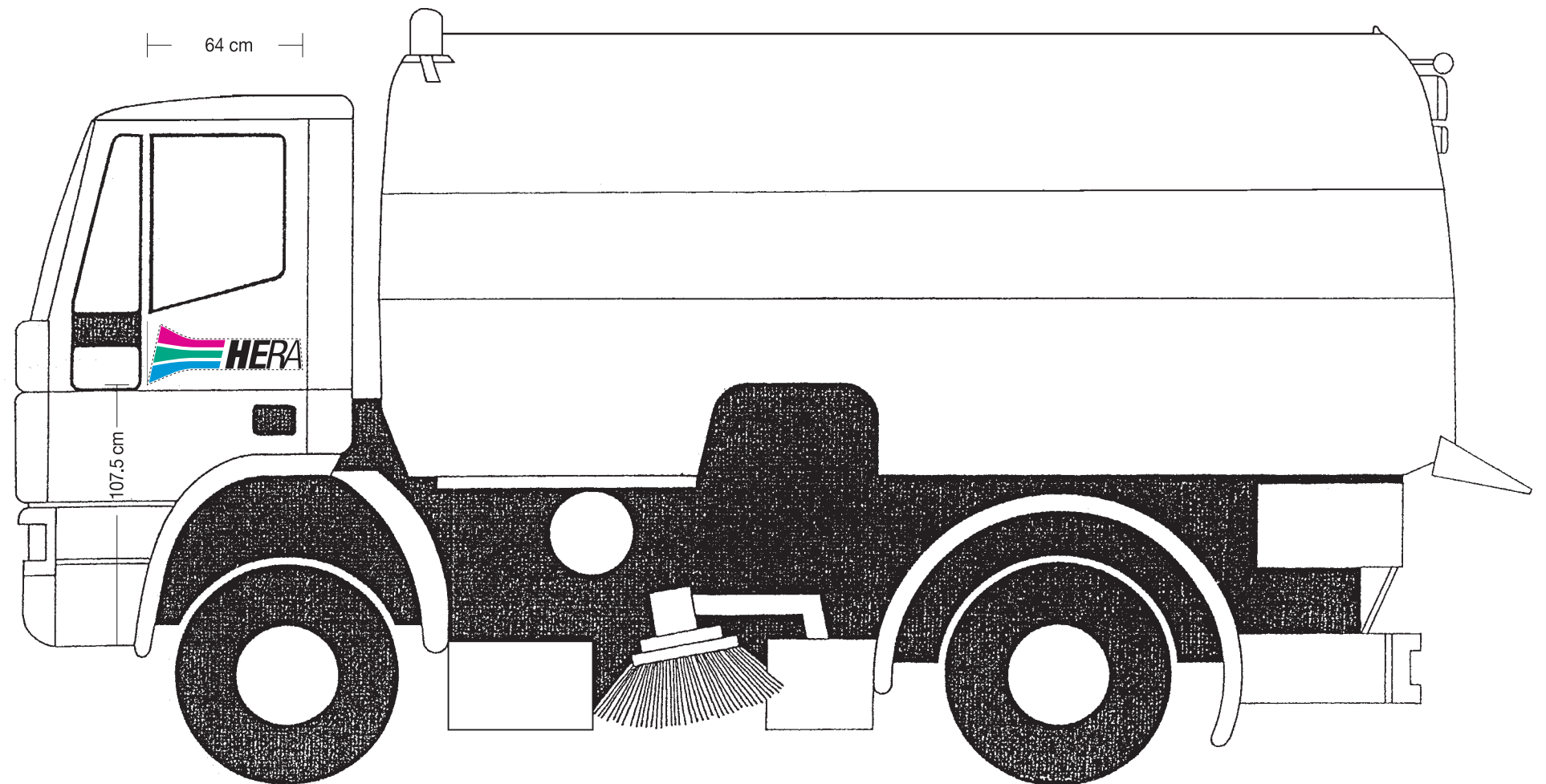

Automezzi e mezzi operativi

Mezzi servizi funerari (scala 1:25)



Trasferibile color oro, base del marchio 40 cm

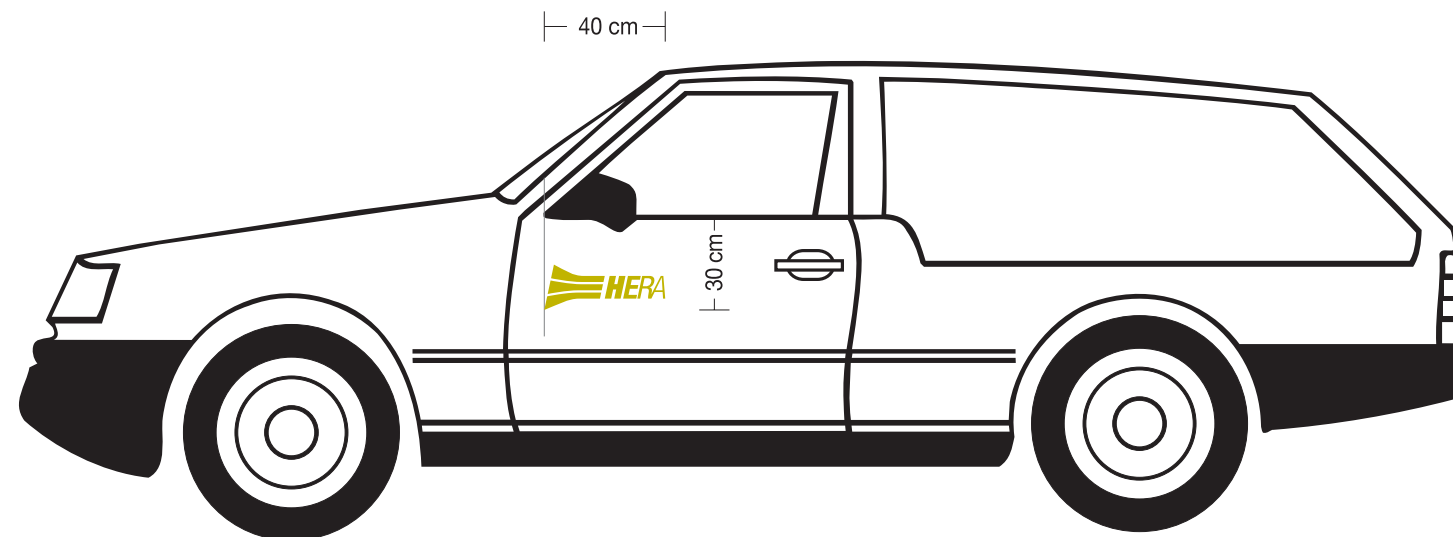

Automezzi e mezzi operativi

Veicoli a metano tipo Fiat Punto
e autocompattatore

veicolo  metano

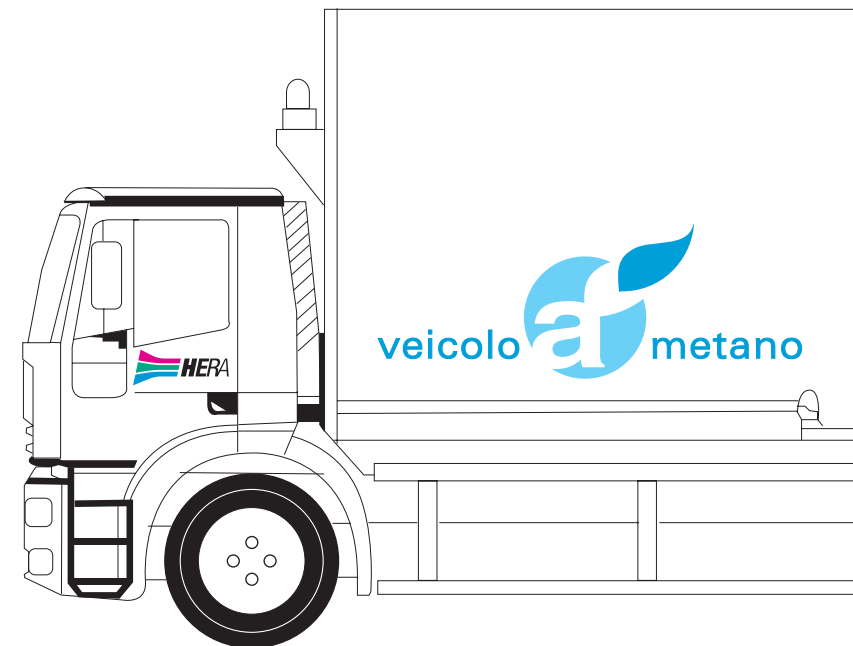
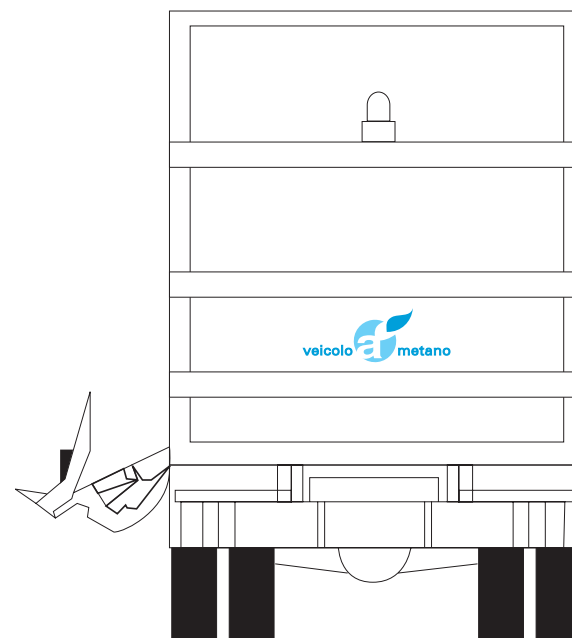
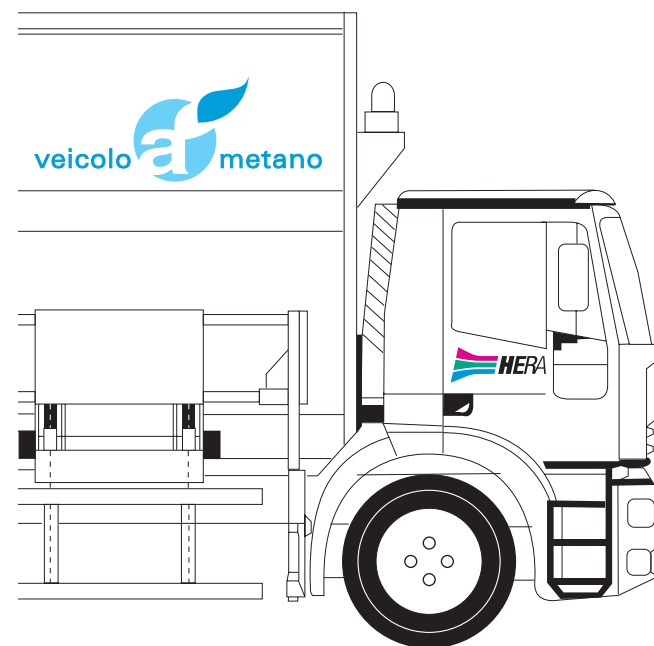

Automezzi e mezzi operativi

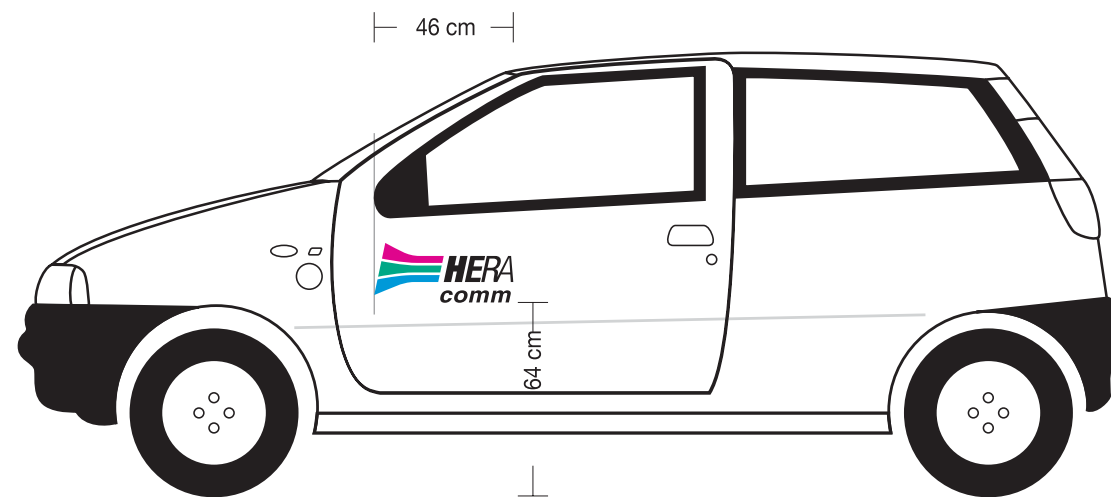
Autovetture Hera Comm tipo Fiat Punto
e Multipla (scala 1:25)

Adesiva bianca o trasparente, a seconda del colore
del mezzo, **base del marchio 46 cm**

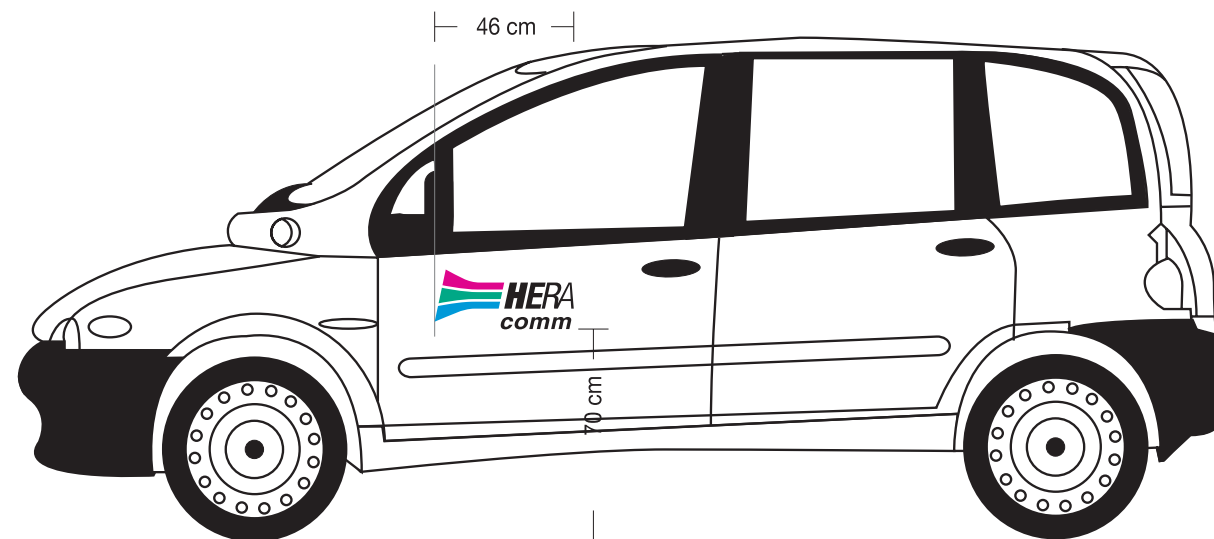

Automezzi e mezzi operativi

Autovetture Società Controllate
tipo Fiat Punto (scala 1:25)

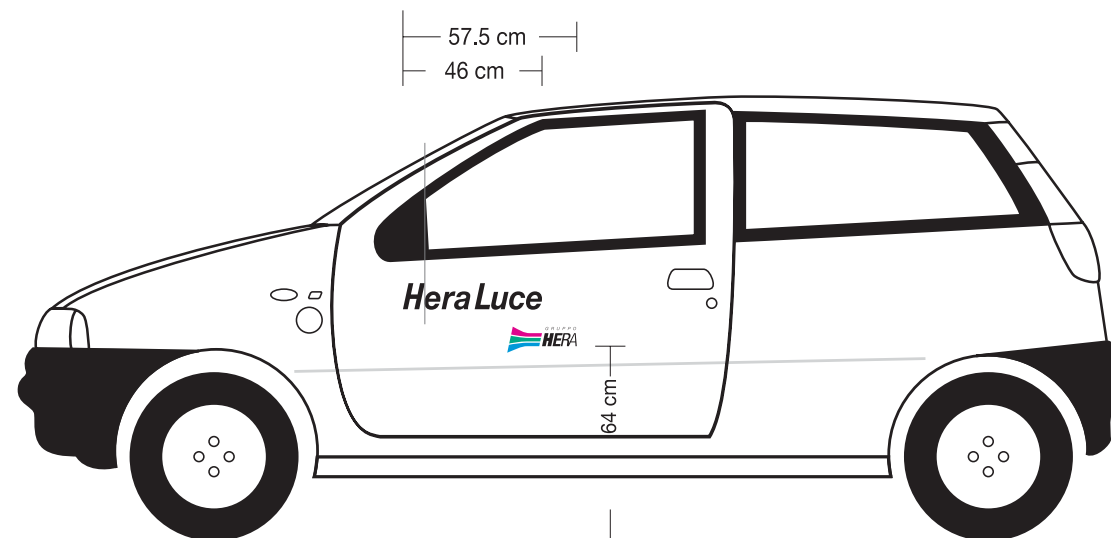
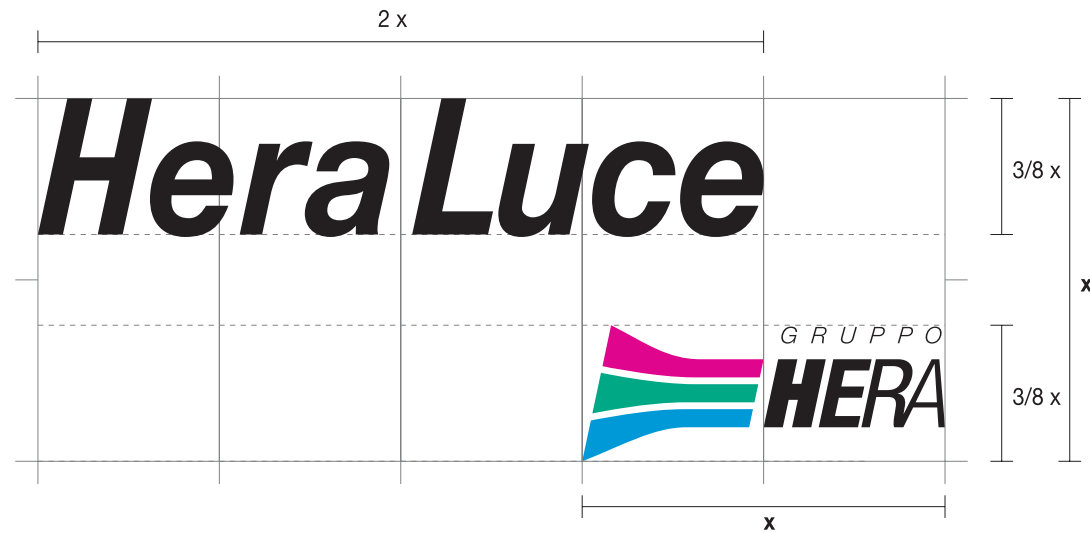

Automezzi e mezzi operativi

Adesive per attrezzature, cantieri, lavori stradali,
ecc (scala 1:25)



Adesiva bianca nei formati 28x19 cm e 12.5x8.5 cm.
Carattere dei numeri: **Helvetica Neue Bold**,
ristretto al 90%



Automezzi e mezzi operativi

Per mezzi di terzi che effettuano servizi
per conto del Gruppo Hera

Targhe adesive o magnetiche



Targa o adesiva bianca ad un colore:
verde Pant. 341 per i servizi ambientali;
rosso Pant. Red 032 per il Pronto Intervento



Contenitori dei rifiuti



Contenitori dei rifiuti

Proporzioni, caratteri di riferimento,
colori del marchio

Il marchio-logotipo è **previsto in un'unica versione orizzontale** ed è da utilizzarsi come descritto alla tavola VI degli "Elementi di base"

Carattere dei testi prescrittivi: **Helvetica Neue Roman Italic** e **Bold Italic** ristretti al 90%

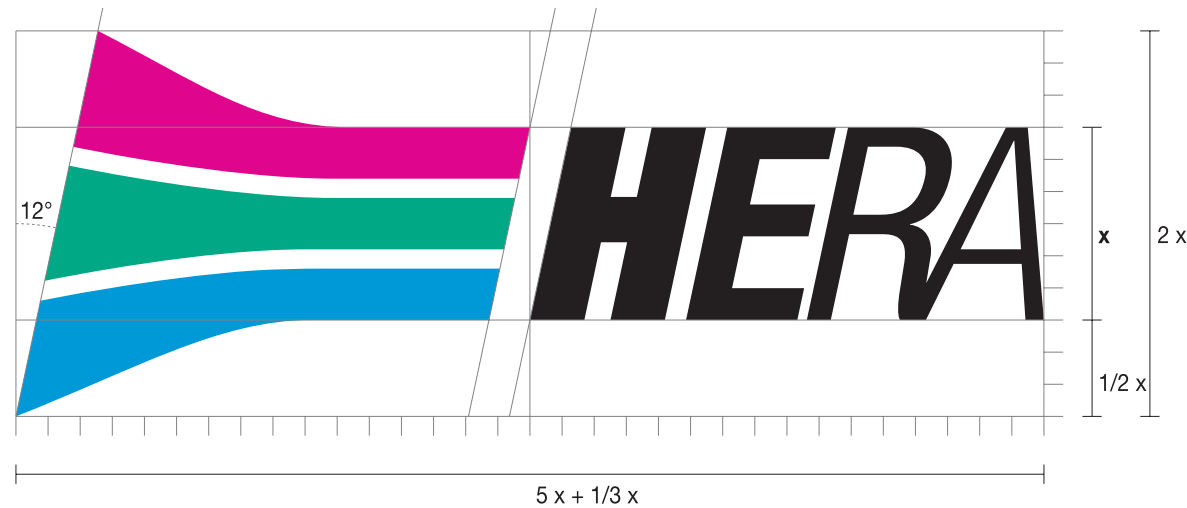

Helvetica Neue Roman (per testi prescrittivi)

abcdefghijklmnopqrstuvwxyz

ABCDEFGHIJKLMNOPQRSTUVWXYZ 0123456789

Helvetica Neue Bold (per testi prescrittivi)

abcdefghijklmnopqrstuvwxyz**ABCDEFGHIJKLMNOPQRSTUVWXYZ 0123456789**

> Pantone: Rhodamine Red
> quadricromia: 8% C + 100% M
> scala di grigi: 65% Nero



> Pantone: Green
> quadricromia: 100% C + 70% Y
> scala di grigi: 30% Nero



> Pantone: Process Blue
> quadricromia: 100% C + 8% M + 6% K
> scala di grigi: 50% Nero

Contenitori dei rifiuti

Marchio su targhe e adesive

Il marchio può essere realizzato su supporto ???
o adesivo bianco **3M 3690**



Il marchio su targhe per cassonetti e su adesive
per bidoni e campane



Il marchio su **adesiva fustellata bianca**,
per contenitori diversi

Contenitori dei rifiuti

Formati del marchio per targhe e adesive

Il marchio Hera ha dimensioni diverse a seconda del contenitore su cui è applicato



Misura del marchio 20x7.5 cm.
Adesiva fustellata per contenitori diversi



Misura del marchio 22x8.25 cm.
Su targhe e adesive per cassonetti e bidoni



Misura del marchio 30x11.25 cm.
Su adesive per campane

Contenitori dei rifiuti

Colori delle campane, dei cassonetti e dei bidoni

Nel rispetto delle disposizioni regionali (vedi Bollettino Ufficiale della Regione Emilia Romagna parte 2^a del 15/12/1995) si uniformano i colori delle campane, dei bidoni e la caratterizzazione a vernice dei cassonetti alla seguente scala cromatica:



Per multimateriale
> RAL: **Telemagenta**



Per vetro e lattine
> RAL: **Minzgrün**



Per carta
> RAL: **Himmelblau**



Per plastica
> RAL: **Dahliengelb**



Per rifiuti organici
> RAL: **Terrabraun**

Contenitori dei rifiuti

Targhe o adesive dei cassonetti e dei bidoni

Per i cassonetti sono previste **targhe rettangolari 25x48 cm**, stampate in serigrafia su... sagomata bianca, di prescrizione e di divieto. Si consiglia il supporto...

Per i bidoni sono previste **adesive rettangolari 25x48 cm**, stampate in serigrafia su plastica fustellata bianca. Si consiglia il supporto **3M 3690**

Targhe e adesive di prescrizione riportano il marchio Hera, il logo regionale per la raccolta differenziata e, per ogni tipologia di materiale conferibile, uno specifico campo colorato (vedi tav. 3.05)



Esemplificazione per Bologna

Contenitori dei rifiuti

Targhe o adesive di prescrizione
dei cassonetti e dei bidoni

Per ogni tipologia di materiale conferibile le adesive o targhe di prescrizione sono caratterizzate da un colore:

- > **multimateriale**: viola Pant. 247;
- > **organico**: marrone Pant. 1817
- > **vetro e lattine**: verde Pant. Green
- > **carta**: azzurro Pant. Process Blue;
- > **plastica**: giallo Pant. 130;
- > **indifferenziato**: grigio Pant. 424

I testi di prescrizione sono personalizzabili a seconda delle esigenze del territorio di attività

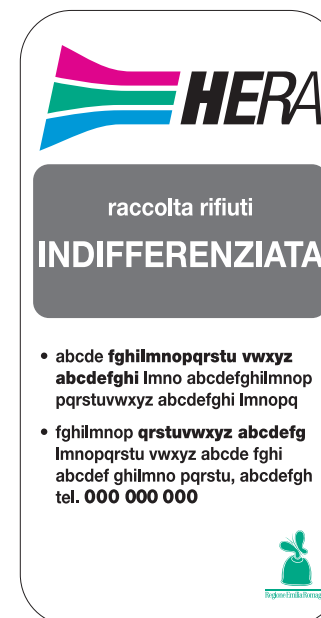
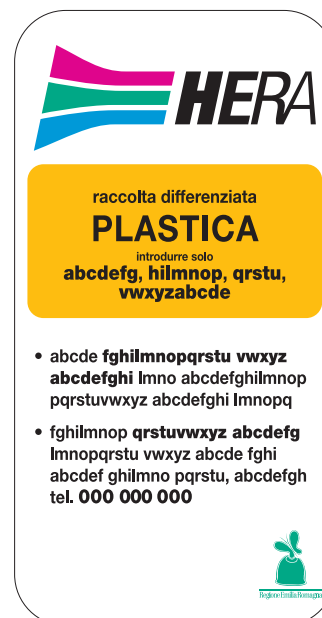
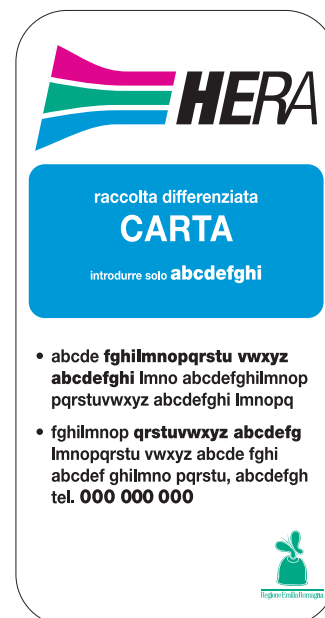
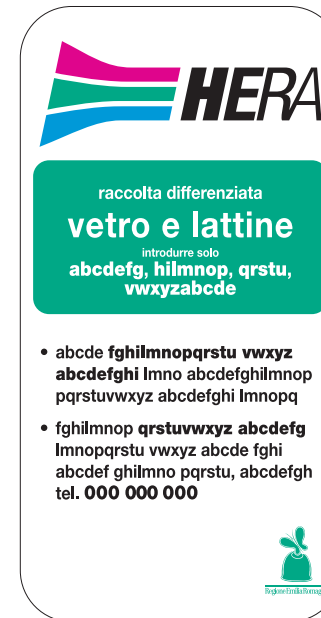
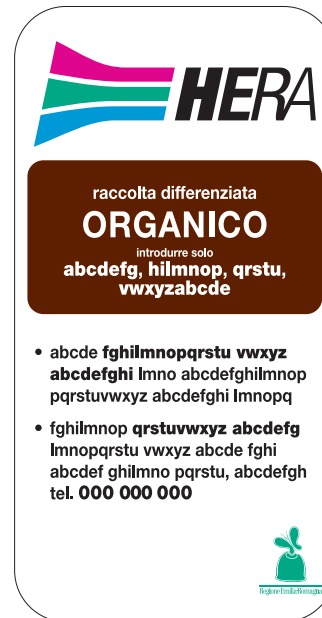
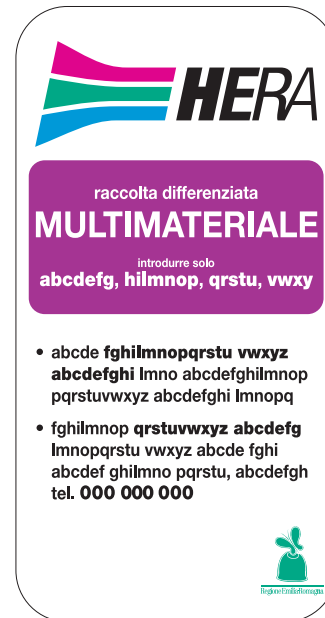

Contenitori dei rifiuti

Targhe sui cassonetti

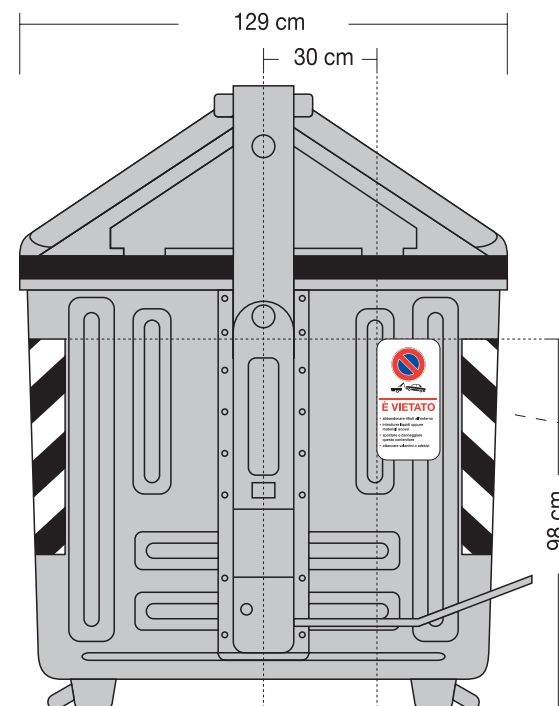
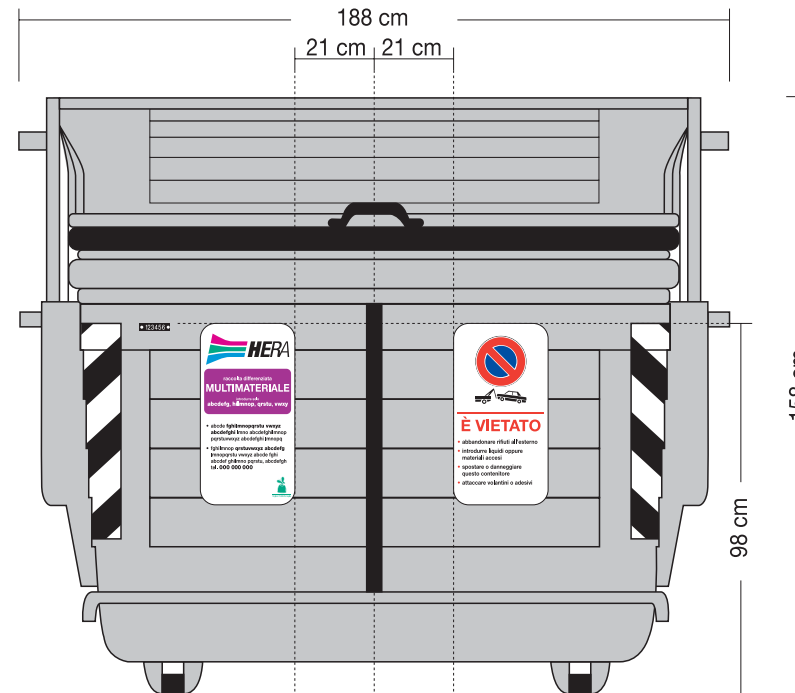

Sui fronti: targa di prescrizione a sinistra; targa di divieto a destra; targhetta di numerazione nel vertice in alto a sinistra

Sui fianchi: targa di divieto (16.5x32 cm) a destra

I quattro spigoli dei cassonetti sono contrassegnati da adesivi catarifrangenti di classe 2



Contenitori dei rifiuti

Targhe sui cassonetti

La dimensione delle targhe è 25x48 cm, indipendentemente dal modello di cassonetto.

I quattro spigoli dei cassonetti vengono contrassegnati da adesivi catarifrangenti di classe 2

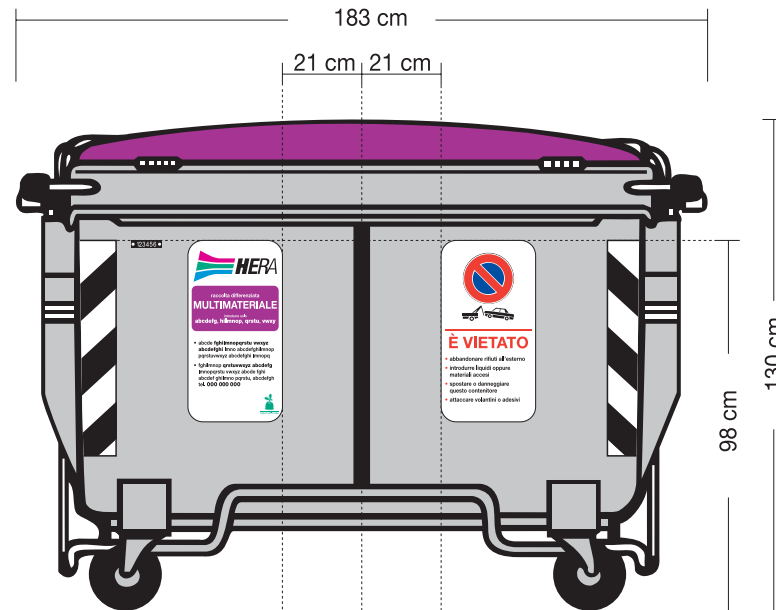

Cassonetto tipo Eurocity 1300 (ditta Lander)



Cassonetto tipo Pioppo 1700 (ditta Fiandri) e cassonetto bilaterale tipo RST 2400 (ditta Omb)

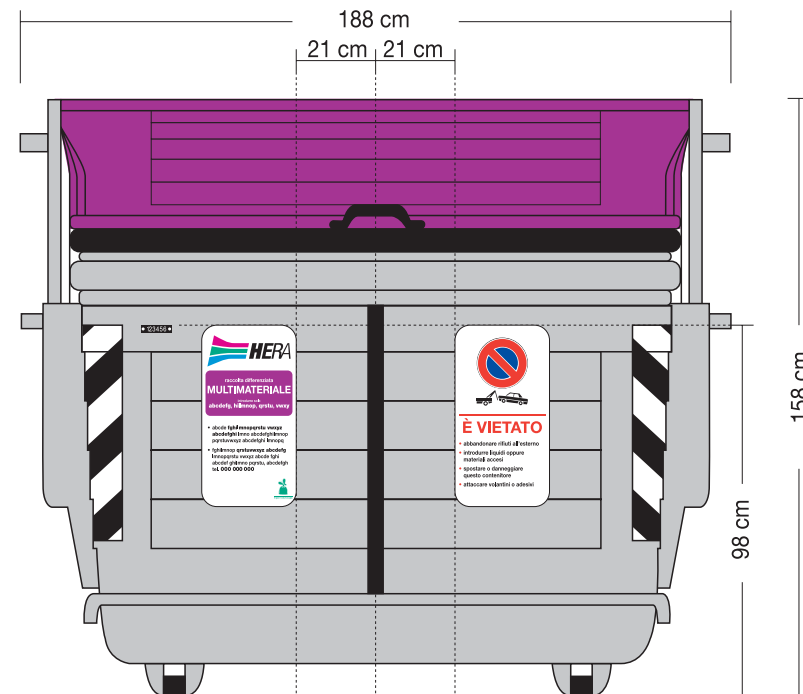

Contenitori dei rifiuti

Adesive sui bidoni in polietilene

Per i bidoni in polietilene da 120 lt, da 240 lt e 360 lt è prevista la sola adesiva di prescrizione **25x48 cm**.
Per tutte le adesive si consiglia il supporto **3M 3690**



Contenitori dei rifiuti

Adesive delle campane

Per le campane sono previste **adesive romboidali 35x35 cm** stampate in serigrafia su plastica fustellata bianca. Si consiglia il supporto **3M 3690**

Le adesive riportano il marchio Hera, il logo regionale per la raccolta differenziata e, per ogni tipologia di materiale conferibile, uno specifico campo colorato:

- > **vetro e lattine**: verde Pant. Green;
- > **carta**: azzurro Pant. Process Blue;
- > **plastica**: giallo Pant. 130



Contenitori dei rifiuti

Adesive delle campane

L'adesiva è posizionata sempre sui due lati della campana che presentano le aperture per il conferimento

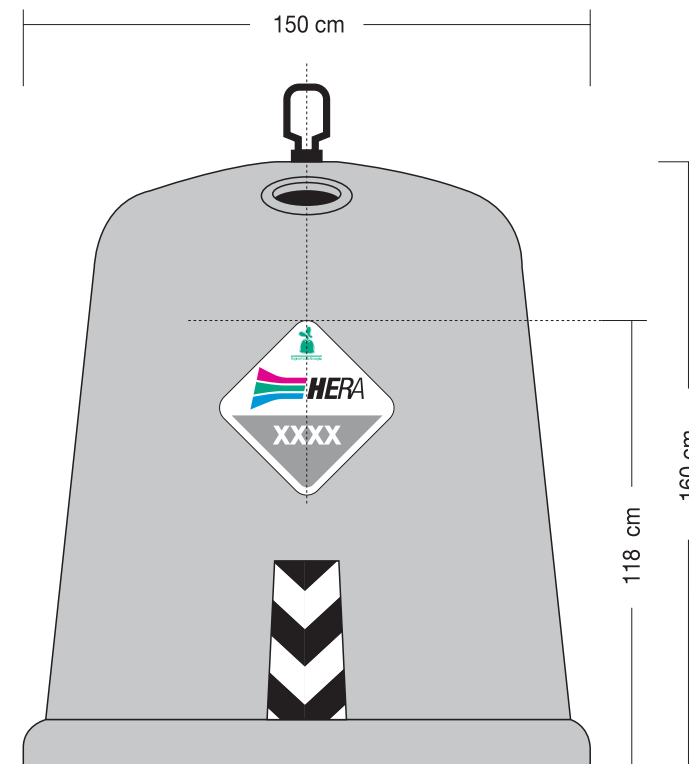
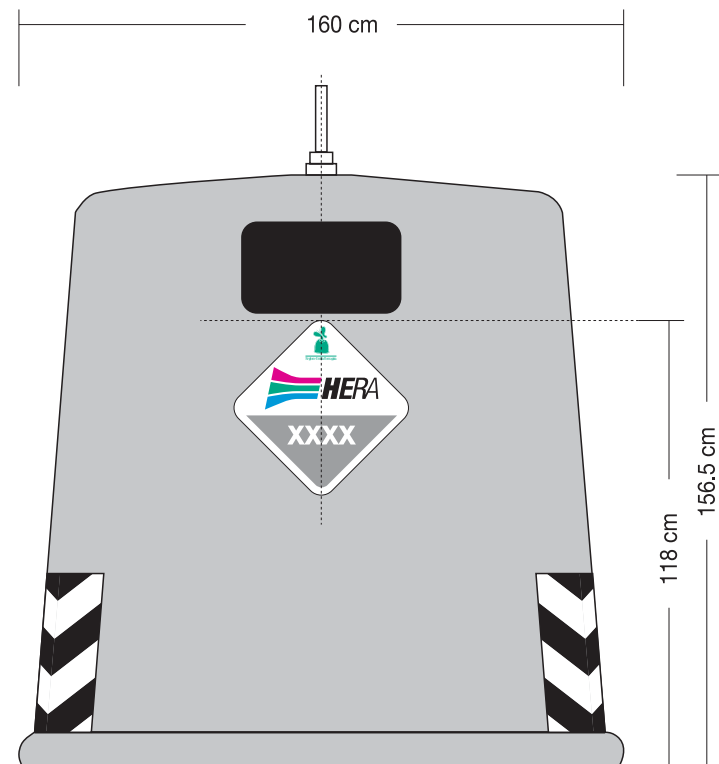



Segnaletica esterna

Proporzioni, caratteri di riferimento,
colori del marchio

Il marchio-logotipo è **previsto in un'unica versione orizzontale** ed è da utilizzarsi come descritto alla tavola IV degli "Elementi di base"

Carattere per le diciture connesse al marchio:
Helvetica Neue Bold Italic ristretto al 90%. Carattere per i testi dei cartelli: **Helvetica Neue Roman e Bold Italic ristretto al 90%**

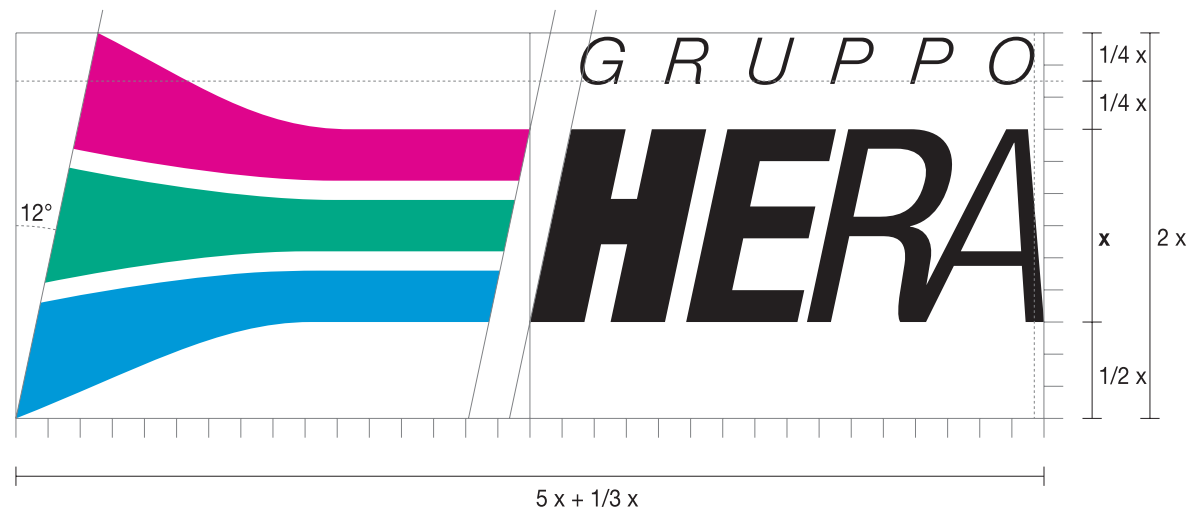

Helvetica Neue Bold Italic (per le diciture connesse al marchio)

abcdefghijklmnopqrstuvwxyz

ABCDEFGHIJKLMNOPQRSTUVWXYZ 0123456789



- > Pantone: Rhodamine Red
- > quadricromia: 8% C + 100% M
- > scala di grigi: 65% Nero
- > pellicola adesiva trasparente: Pant. 206C / 3M Scotchcal Translucent serie 3630-78
- > pellicola adesiva opaca: 100-454 / 3M Scotchcal serie 100



- > Pantone: Green
- > quadricromia: 100% C + 70% Y
- > scala di grigi: 30% Nero
- > pellicola adesiva trasparente: 3M Scotchcal Translucent serie 3630-116
- > pellicola adesiva opaca: 100-46 / 3M Scotchcal serie 100



- > Pantone: Process Blue
- > quadricromia: 100% C + 8% M + 6% K
- > scala di grigi: 50% Nero
- > pellicola adesiva trasparente: Pant. 299C 2x / 3M Scotchcal Translucent serie 3630-337
- > pellicola adesiva opaca: 100-57 / 3M Scotchcal serie 100



- > Pantone: grigio 420
- > scala di grigi: 25% Nero
- > pellicola adesiva trasparente: Pant. 430C / 3M Scotchcal Translucent serie 3630-51
- > pellicola adesiva opaca: 100-11 / 3M Scotchcal serie 100

Segnaletica esterna

Marchio Gruppo Hera abbinato al nome delle Società Operative Territoriali e diciture dei servizi connesse

Esemplificazioni relative alla Sot di Bologna



Carattere con cui sono composte le diciture:
Helvetica Neue Bold Italic ristretto al 90%

A. Allineamento delle diciture nei **moduli quadrati** e nei **moduli rettangolari verticali**



B. Allineamento delle diciture nei **moduli rettangolari orizzontali**



C. Allineamento delle diciture nelle **frecce di viabilità interna**

Segnaletica esterna

Marchio Hera spa e diciture connesse



Carattere con cui sono composte le diciture:
Helvetica Neue Bold Italic ristretto al 90%.

A. Allineamento delle diciture nei moduli quadrati e nei moduli rettangolari verticali



B. Allineamento delle diciture nei moduli rettangolari orizzontali



C. Allineamento delle diciture nelle frecce di viabilità interna

Segnaletica esterna

Insegne luminose permanenti e non

Insegne **superiori ad 1 m di larghezza**, caratterizzate dal marchio Gruppo Hera



I modelli a tre, quattro e cinque moduli prevedono un'unica misura del marchio.
Le insegne possono essere realizzate in **alluminio silver** e **lettere traforate e luminose**

Tre moduli



Quattro moduli



Cinque moduli

Segnaletica esterna

Insegne luminose a lettere scatolari

Insegne **superiori ad 1 m di larghezza**, caratterizzate dal marchio Hera spa

**Insegna luminosa a lettere scatolari a luce indiretta.**

Le lettere del logo Hera sono realizzate in lamiera zincata, smaltate in colore nero opaco e retroilluminate in bianco.

Il marchio a colori è illuminato con luce diretta ed è realizzato con pellicole adesive **3M Scotchcal Translucent serie 3630: rosso 78 / Pant. 206C, verde 116, azzurro 337 / Pant. 299C 2x**

**Insegna luminosa a lettere scatolari a luce diretta.**

Le lettere del logo Hera sono realizzate in lamiera zincata, smaltate in colore nero opaco, o in acciaio inox frontali in metacrilicato opal, decorato in pellicola. Ogni lettera è filettata di bianco.

Il marchio a colori è illuminato con luce diretta ed è realizzato con pellicole adesive **3M Scotchcal Translucent serie 3630: rosso 78 / Pant. 206C, verde 116, azzurro 337 / Pant. 299C 2x**

Segnaletica esterna

Totem piccolo di segnalazione degli impianti o degli sportelli clienti

Per i totem di segnalazione degli impianti, è prevista l'applicazione del marchio **Hera spa** e diciture connesse.

Per quelli di segnalazione degli sportelli o degli uffici clienti, è prevista l'applicazione del marchio **Gruppo Hera** e diciture connesse

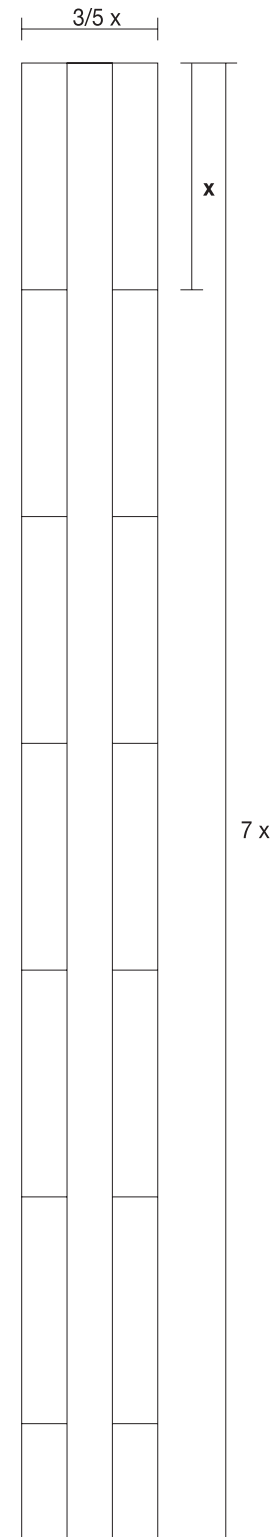
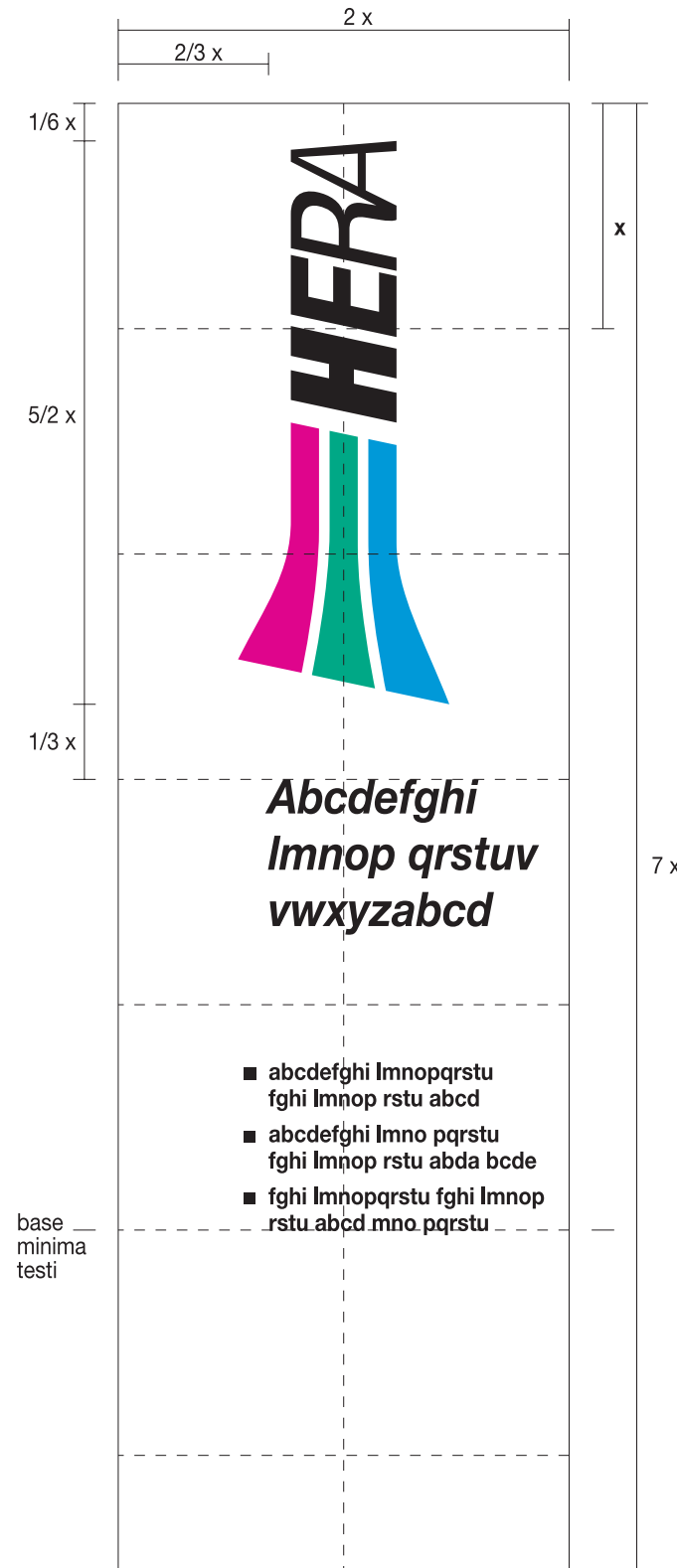

Dimensioni suggerite 120x420x36 cm.

Realizzato in alluminio Silver spessore 12/10 o 15/10, struttura interna in ferro zincato e grafiche in pellicola

Le diciture connesse sono così composte:

nome o titolo in **Helvetica Neue Bold Italic c. 360 ristretto al 90%**; i testi di specifica in **Helvetica Neue Bold c. 180 ristretto al 90%**

Per la realizzazione del marchio e delle diciture, si suggerisce l'utilizzo di pellicole adesive **3M Scotchcal serie 100: rosso 100-454, verde 100-46, azzurro 100-57, nero opaco**

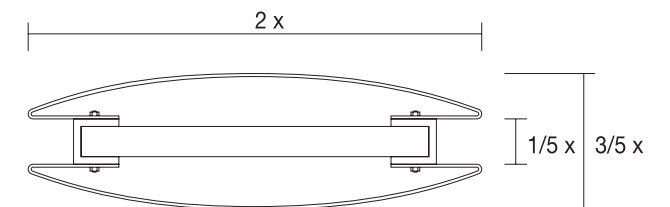

Segnaletica esterna

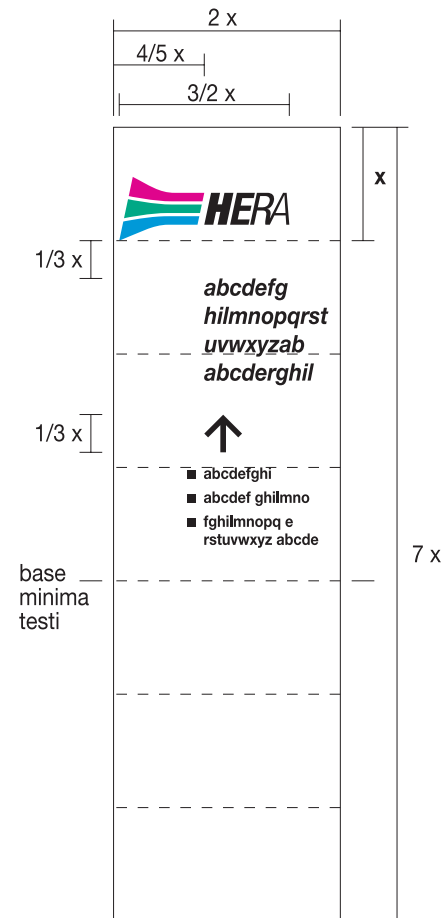

Totem piccolo di segnalazione degli impianti o degli sportelli clienti

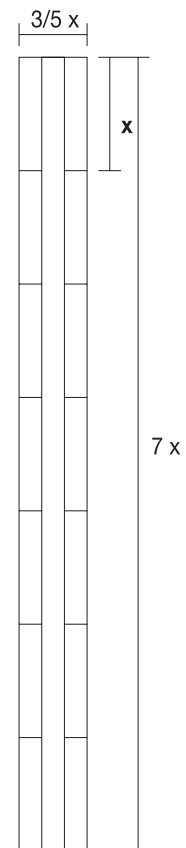

Per i totem di segnalazione degli impianti, è prevista l'applicazione del marchio **Hera spa** e diciture connesse.

Per quelli di segnalazione degli sportelli o degli uffici clienti, è prevista l'applicazione del marchio **Gruppo Hera** e diciture connesse

Dimensioni suggerite 60x210x18 cm.

Realizzato in alluminio Silver spessore 12/10 o 15/10, struttura interna in ferro zincato e grafiche in pellicola

Le diciture connesse sono così composte:
nome o titolo in **Helvetica Neue Bold Italic c. 180 ristretto al 90%**; i testi di specifica in **Helvetica Neue Bold c. 120 ristretto al 90%**

Per la realizzazione del marchio e delle diciture, si suggerisce l'utilizzo di pellicole adesive **3M Scotchcal serie 100: rosso 100-454, verde 100-46, azzurro 100-57, nero opaco**

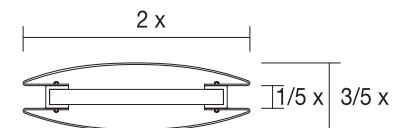

Segnaletica esterna

Targhe e cartelli permanenti
con il solo marchio

Per targhe e cartelli per **Gruppo Hera** e **Hera spa**:
nel primo caso (esemplificazione qui riportata)
il marchio va utilizzato come descritto alla tavola IV
degli "Elementi di base", nel secondo come alla tavola VI

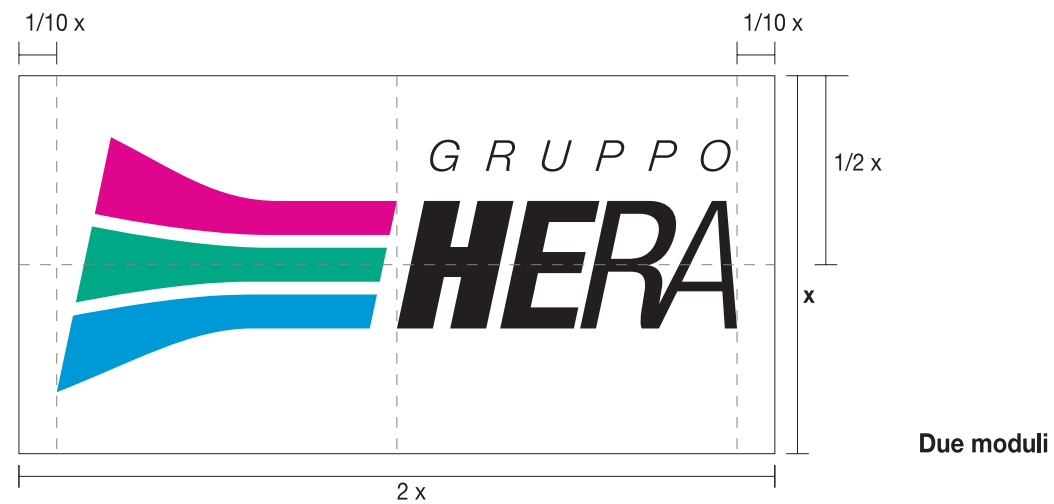
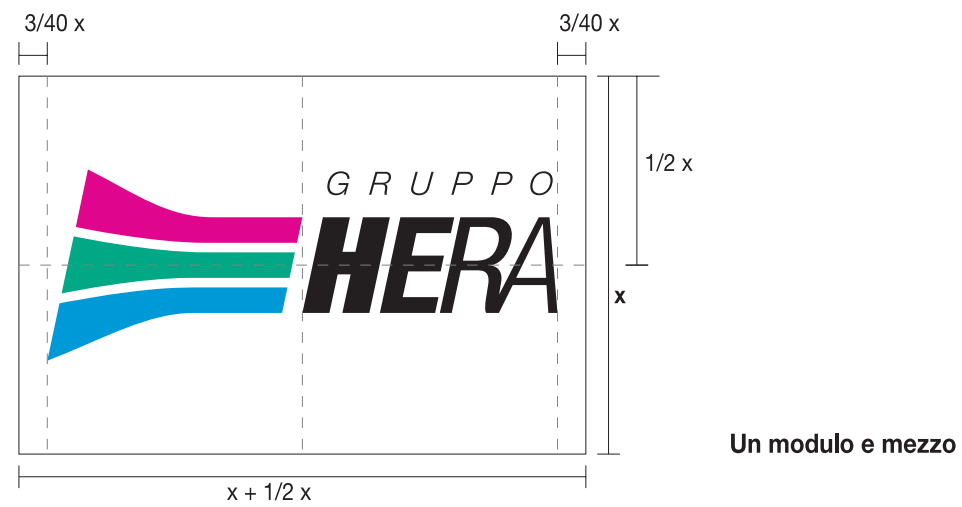
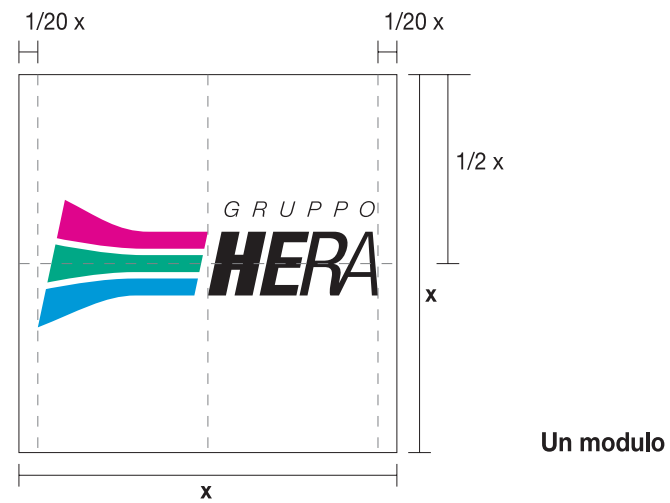

- > Per targhe **inferiori ad 1 m** di altezza
- > Per cartelli **superiori ad 1 m** di altezza

Segnaletica esterna

Targhe permanenti con il marchio abbinato al nome delle Società Controllate

Per targhe di altezza inferiore ad 1 m, caratterizzate dal marchio Gruppo Hera abbinato al nome delle Società Controllate

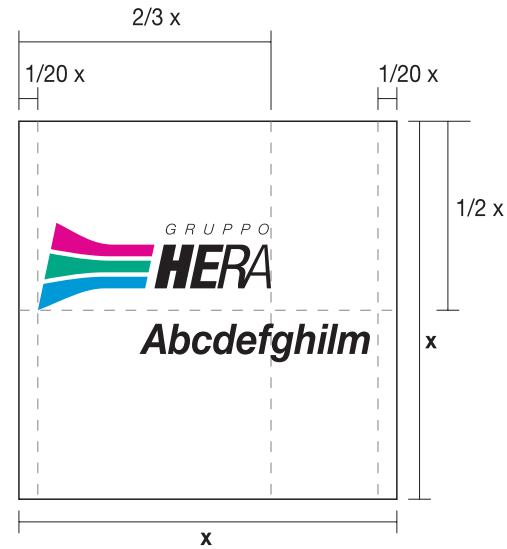

Modulo quadrato

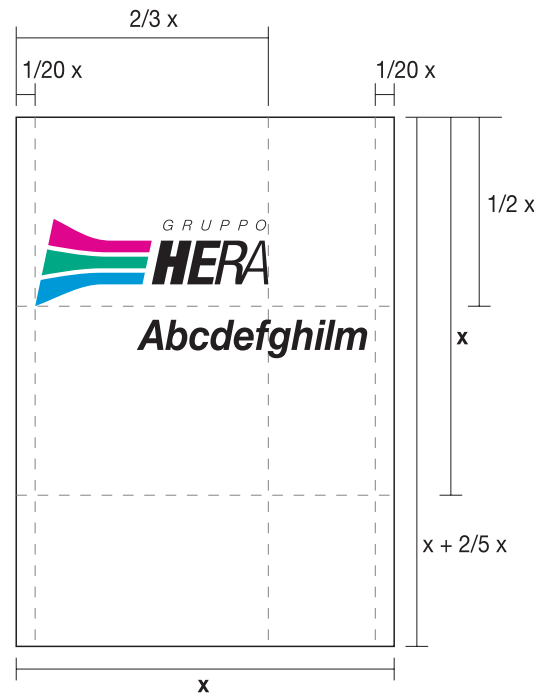

Modulo rettangolare verticale

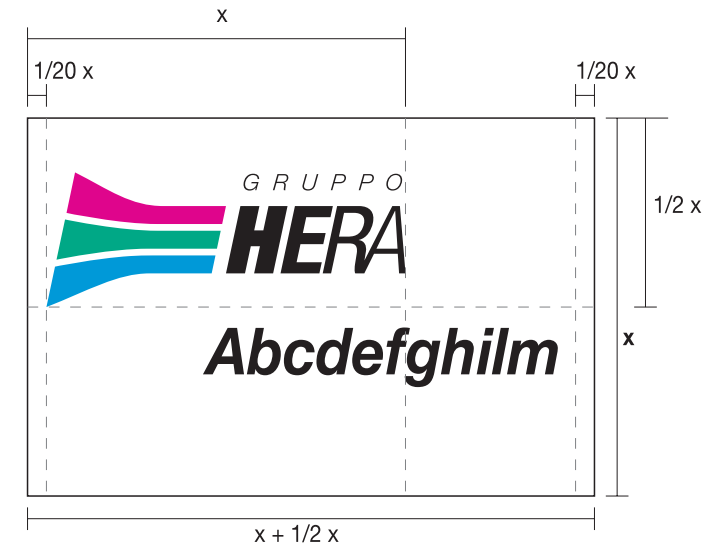

Modulo rettangolare orizz.



Due esemplificazioni

Segnaletica esterna

Targhe e cartelli permanenti con marchio e diciture connesse

Per targhe e cartelli per **Gruppo Hera** e **Hera spa**:
 nel primo caso (esemplificazione qui riportata)
 il marchio va utilizzato come descritto alla tavola IV
 degli "Elementi di base", nel secondo come a tavola VI

- > Per targhe **inferiori ad 1 m** di altezza
 - > Per cartelli **superiori ad 1 m** di altezza
- Entrambi caratterizzati da marchio, titolo e sottotitolo.
 Le targhe sono realizzate in **acciaio inox satinato, spessore 8/10, decorate in pellicola**

Modulo quadrato e rettangolare verticale.

L'impostazione di marchio e diciture fa riferimento
 alla versione **A** descritta nella tavola 4.01

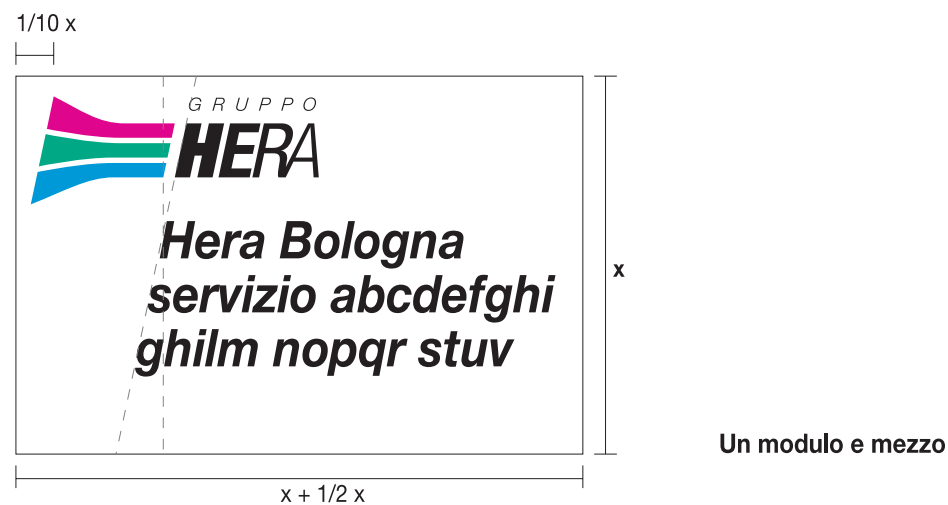
**Un modulo e 1/2 orizzontale.**

L'impostazione di marchio e diciture fa riferimento
 alla versione **B** descritta nella tavola 4.01

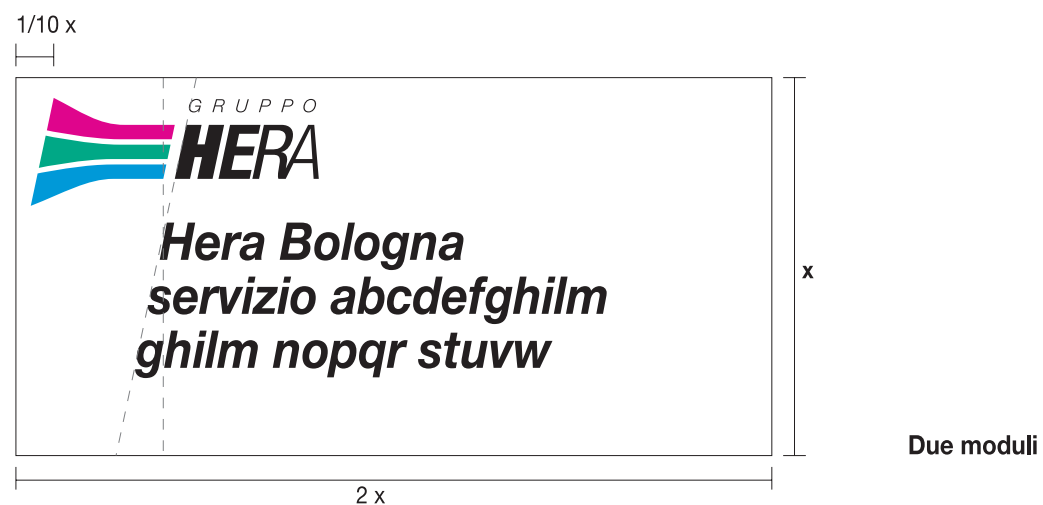
**Due moduli orizzontali.**

L'impostazione di marchio e diciture fa riferimento
 alla versione **B** descritta nella tavola 4.01

Segnaletica esterna

Targhe permanenti con marchio e altri elementi informativi

Per supporti di dimensioni inferiori a **1x1 m**, caratterizzati da intestazione e ingombro per testi ed elementi informativi diversi

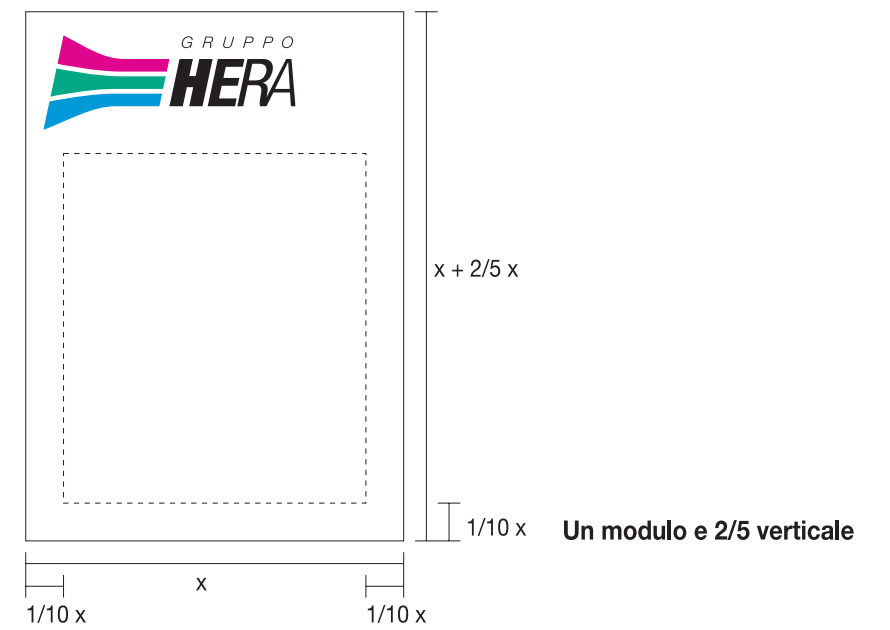
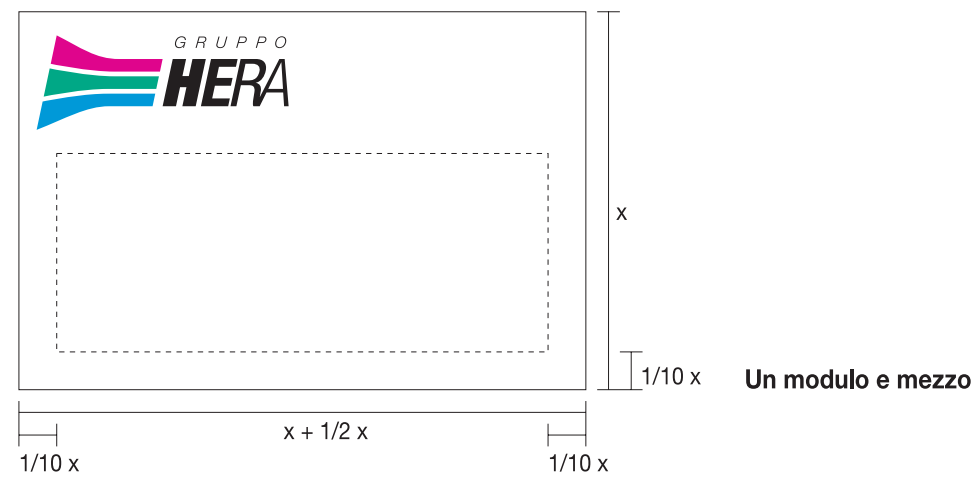
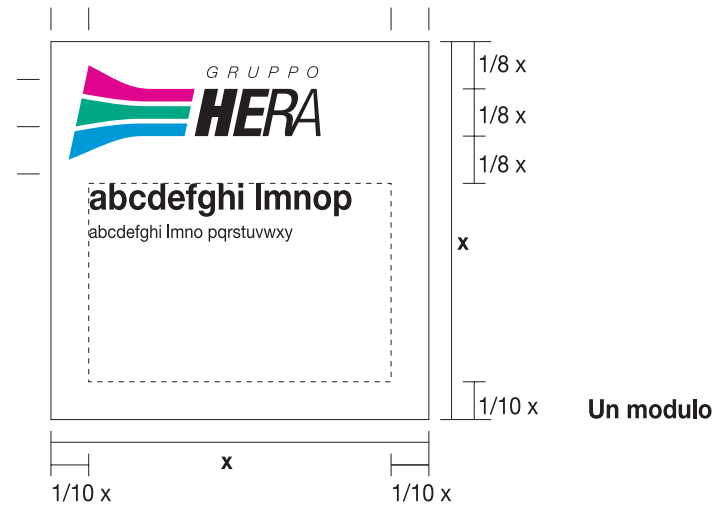

Segnaletica esterna

Marchio in banda



A. Il marchio a intestazione in banda grigia Pant. 420



B. Il marchio a firma in banda grigia Pant. 420

Segnaletica esterna

Cartellonistica permanente degli impianti

Per supporti di dimensioni **superiori a 1x1 m**, caratterizzati dall'intestazione aziendale su banda grigia (**soluzione A** nella tavola 4.10) e da un ingombro per testi ed elementi informativi diversi

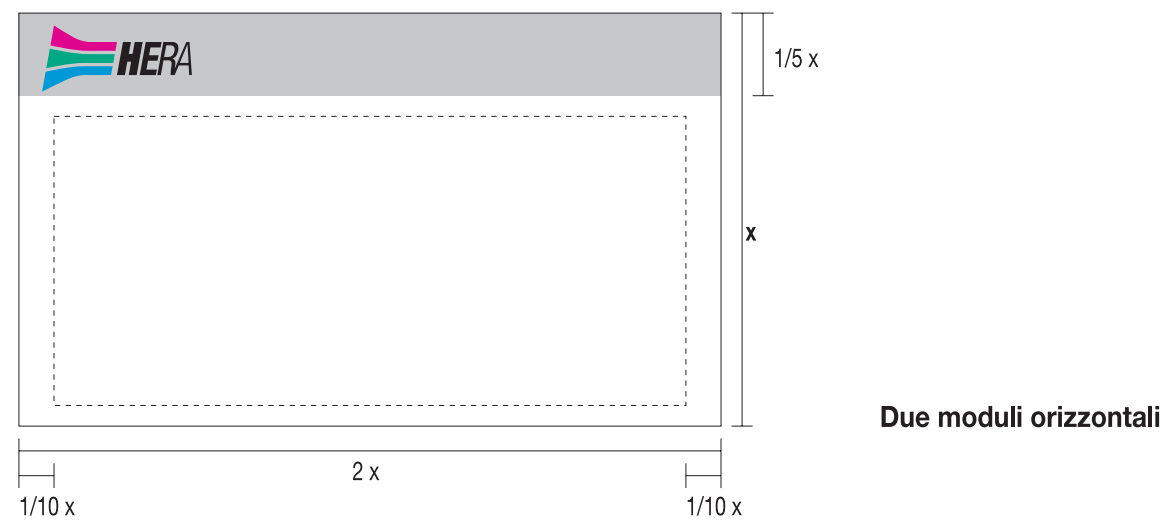
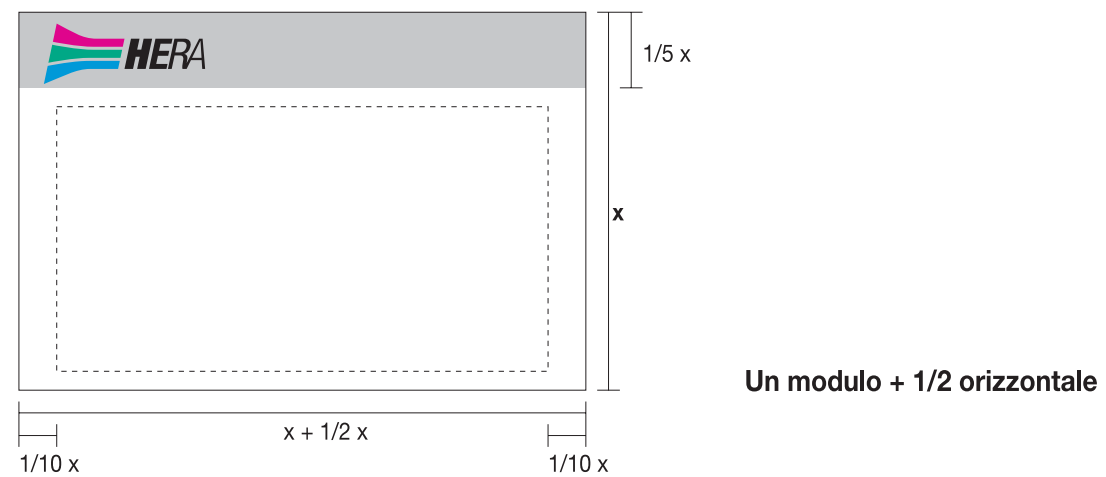
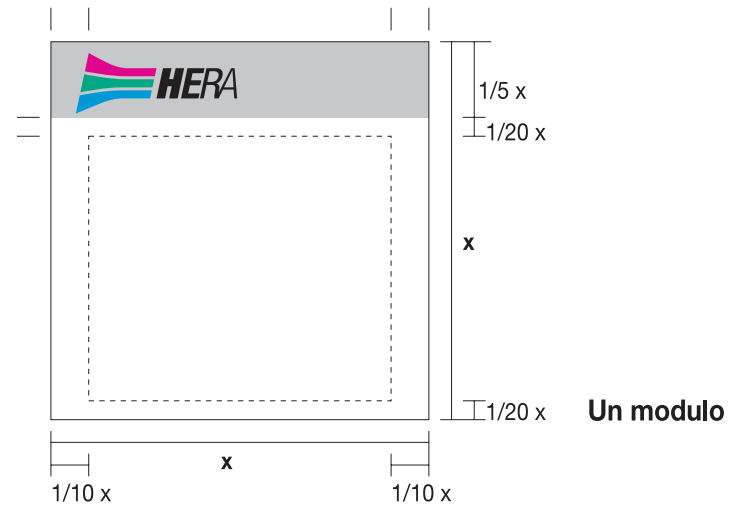

Segnaletica esterna

Cartellonistica permanente degli impianti

Per supporti di dimensioni **superiori a 1x1 m**, caratterizzati dall'intestazione aziendale su banda grigia (**soluzione A** nella tavola 4.10) e da un ingombro per testi ed elementi informativi diversi

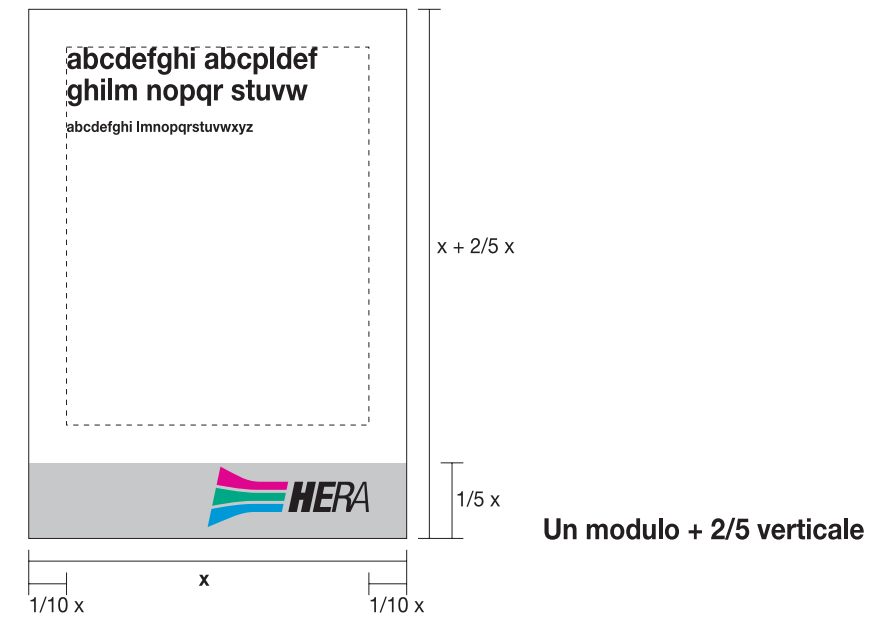
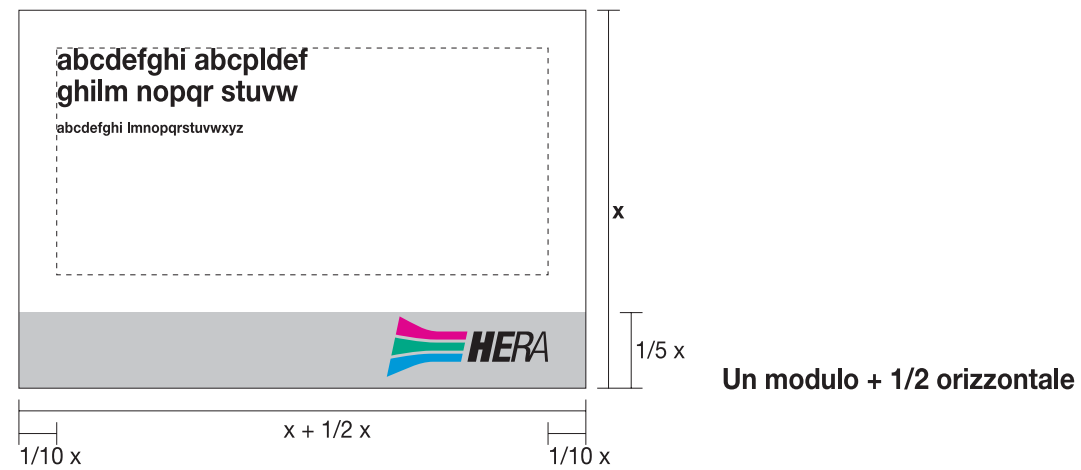
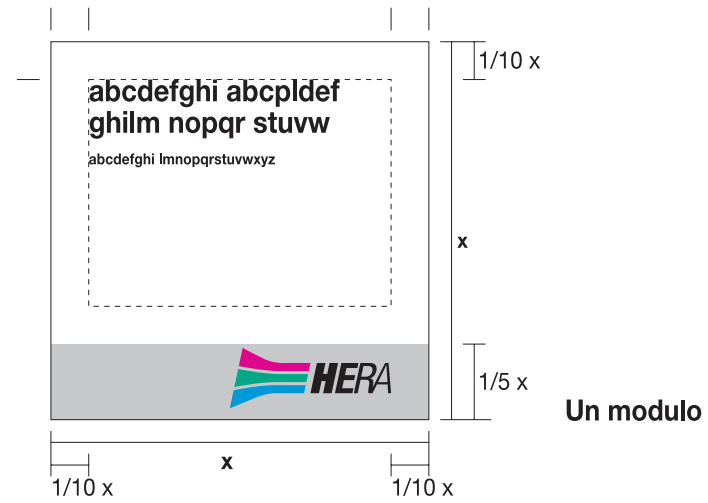

Segnaletica esterna

Frecce di viabilità esterna e interna

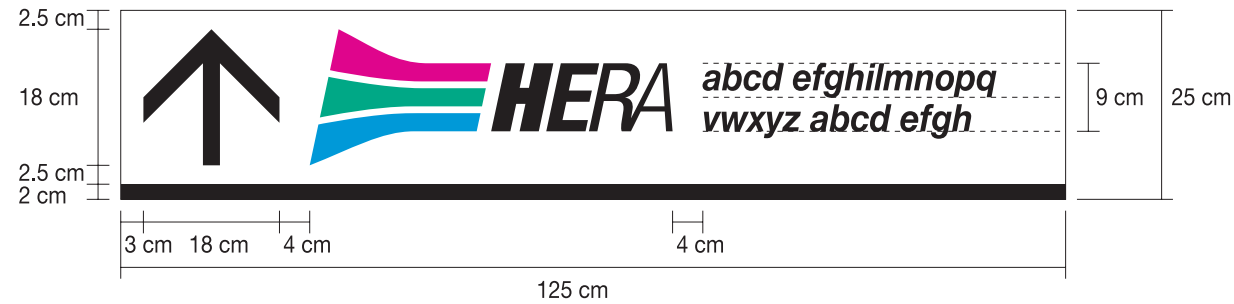

Freccia di viabilità esterna, 125x25 cm.

Proporzioni e impaginazione seguono le indicazioni dettate dal codice stradale

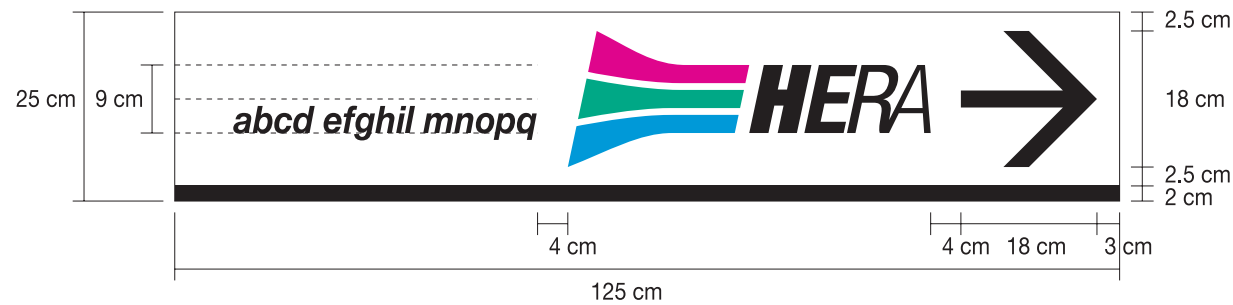

Freccia di viabilità interna, 90x25 cm.

L'impostazione di marchio e diciture fa riferimento alla soluzione **C** descritta nelle tavole 4.01 e 4.02. L'impaginazione è compatibile con le indicazioni dettate dal codice stradale



Elementi

Occhiello Helvetica Neue Bold c.18.

Titolo Helvetica Neue Light c.24 di comunicazione

Abcdeighi Imnopq rstuvwxyz abcdeighi
Imnopqrstu vwxyzwbcd Efghilmnop
e abcdefghilmno Pqrstuvwxyz abcdef
ghilmno pqrstuvwxyz abcdefghil.

Avvertenza: il presente annuncio è stato composto a partire da un formato base A4. Pertanto tutti i rapporti di misure di corpo vanno intesi come proporzionali. Il carattere suggerito è l'Helvetica Neue nelle versioni Light (al 100%), Roman e Bold (al 90%). Abcdefghi Imnopqrstuvwxyz abcdefghi Imnopqrstuvwxyz abcdefghiqrstuvwxyz abcdefghi Imnopqr stuvwxyz abcdefghi Imnop abcd efghiabcd efghi Imnopqr stuvwxyz abcdefghi Imnopqrstuvwxyz abcdefghiqrstuvwxyz.

Titoletto a bandiera carattere Helvetica Neue Bold c.12 ristretto al 90%.

Testo corrente giustificato, carattere Helvetica Neue Roman c.12 ristretto al 90%. abcdefghiqrstuvwxyz abcdefghiqrstuvwxyz abcdefghi Imnopqr stuvwxyz abcdefghi Imnopqrstuvwxyzabcdefghijklmnopqrstuvwxyz abcdefghi Imnopqrstuvwxyz abcdefghi Imnopqrstuvwxyz yqrstuvwxyz. Stuvwxyz abcdefghi Imnopqrstuvwxyz abcdefghi Imnopqrstuvwxyzabcdefghijklmnopqrstuvwxyz Im xyz abcdefghi Imnopqr stuvw.

Titoletto a bandiera abcdefghi Imnopqrstuvwxyz abcdefghi.

Testo corrente giustificato abcdefghiqrstuvwxyz abcdefghi Imnopqr stuvwxyz abcdefghi Imnop

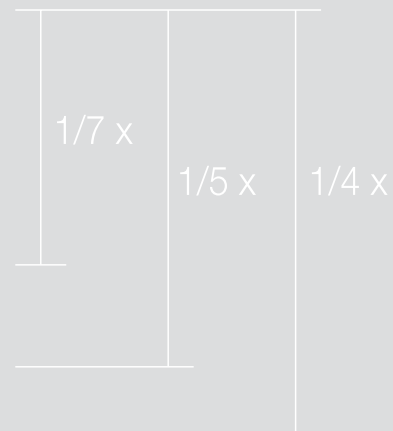

Elementi di comunicazione

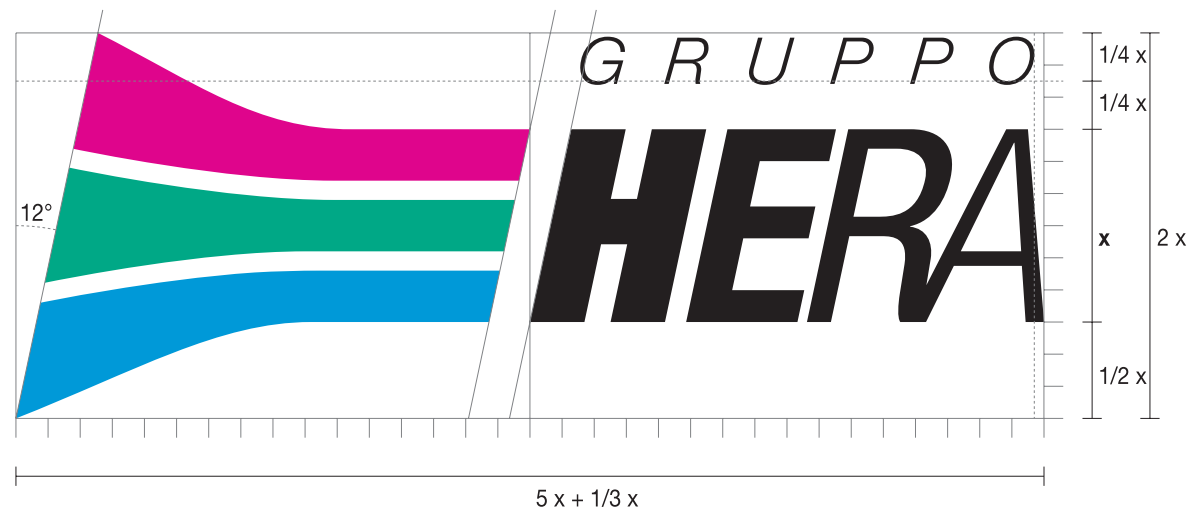
Proporzioni, caratteri di riferimento,
colori del marchioIl marchio-logotipo è previsto in un'unica versione
in linea indivisibileCarattere dei testi: **Helvetica Neue Roman e Bold**
ristretti al 90%

Helvetica Neue Roman (per i testi)

abcdefghijklmnopqrstuvwxyz

ABCDEFGHIJKLMNOPQRSTUVWXYZ 0123456789

Helvetica Neue Bold (per i testi)

abcdefghijklmnopqrstuvwxyz**ABCDEFGHIJKLMNOPQRSTUVWXYZ 0123456789**

> Pantone: Rhodamine Red
 > quadricromia: 8% C + 100% M
 > scala di grigi: 65% Nero



> Pantone: Green
 > quadricromia: 100% C + 70% Y
 > scala di grigi: 30% Nero



> Pantone: Process Blue
 > quadricromia: 100% C + 8% M + 6% K
 > scala di grigi: 50% Nero



> Pantone: grigio 420
 > scala di grigi: 25% Nero

Elementi di comunicazione

Il marchio a firmare e ad intestare

**A. Il marchio con filetto colore a firmare**



rosso *Pantone Rhodamine Red* per i servizi energetici

verde *Pantone Green* per i servizi ambientali

azzurro *Pantone Process Blue* per i servizi idrici

giallo *Pantone 114* per il servizio clienti

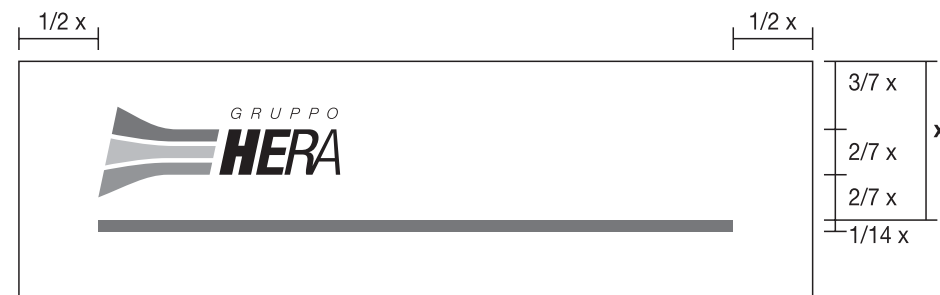
grigio *Pantone 422* per servizi funerari o altri

**B. Il marchio con filetto grigio 25% nero ad intestare**

Elementi di comunicazione

Format per avvisi agli utenti e annunci di tipo tecnico

Format per avvisi agli utenti e annunci tecnici (A6) con firma aziendale, filetto e delimitazione dello spazio per testi ed elementi informativi diversi.

Il modello, verticale, è adattabile proporzionalmente ai formati A5, A4 e A3

Il marchio aziendale firma l'avviso in basso a destra (**soluzione A** nella tavola 5.01), delimitato da un filetto nei colori:

- > servizi energetici, rosso *Pantone Rhodamine Red*
- > servizi ambientali, verde *Pantone Green*
- > servizi idrici, azzurro *Pantone Process Blue*
- > servizio clienti, giallo *Pantone 114*
- > servizi funerari o altri, grigio *Pantone 422*

Nella versione in bianco e nero il filetto è 25% nero



Elementi di comunicazione

Volantini di interruzioni, problemi, divieti

Volantini di interruzione del servizio, problemi nel servizio, divieto di accesso, divieto di sosta, chiusura straordinaria uffici, ecc.

I colori delle bande:

- > servizi energetici, **rosso** Pantone Rhodamine Red
- > servizi ambientali, **verde** Pantone Green
- > servizi idrici, **azzurro** Pantone Process Blue
- > divieto di accesso, di sosta e chiusura al traffico, **rosso** Pantone Red 032
- > servizio clienti, **giallo** Pantone 114

**interruzione
del servizio**

**divieto
di accesso**

**problemi
nel servizio**

**divieto
di sosta**

**problemi
nel servizio**

**chiusura
al traffico**

ufficio chiuso

Elementi di comunicazione

Volantini di interruzioni, problemi, divieti

L'impostazione dei volantini di avviso prevede uno spazio per data, orari e luogo; una banda colorata che porta l'oggetto dell'avviso; uno spazio per il testo esplicativo, informazioni e riferimenti aziendali

il giorno **15 settembre 2003**

dalle **10.30** alle **13.00**

in via **Abcdefghi Lmnoabcdefghijklm**

e piazza **Pqrstu Abcdefghi**

interruzione del servizio

Verrà interrotta la distribuzione dell'acqua.

Abcde fghilmnopq rstuvwxyz, abcde fghilmnopq rstuvwxyz fghilm nopq
rstuvwxyzabcde fghilmnopq rstuvwxyz. Abcde fghilmnopq fghilmnopq rstu-
vwxyzabcde fghilmnopq rstuvwxyzabcde fghilmnopq rstuvwxyz abcde fghil-
mnopq rstuvwxyz fghilmnopq rstuvwxyzabcde fghilmnopq rstuvwxyzabcde
fghilmnopq rstuvwxyzabcde fghilmnopq rstuvwxyz.

Abcde fghilmnopq rstuvwxyzabcde, fghilmnopq rstuvwxyzabcde fghilmnopq
rstuvwxyz abcde fghilmnopq rstuvwxyz.

Per informazioni:

Hera Bologna - abcdefghi lmnopqrstu vwxyz tel. 800 000000



ufficio chiuso



Elementi di comunicazione

Avvisi a mezzo stampa

Format per avvisi a mezzo stampa (bandi di gara o similari) con marchio in nero, filetto ad intestare e delimitazione dello spazio per testi ed elementi informativi diversi

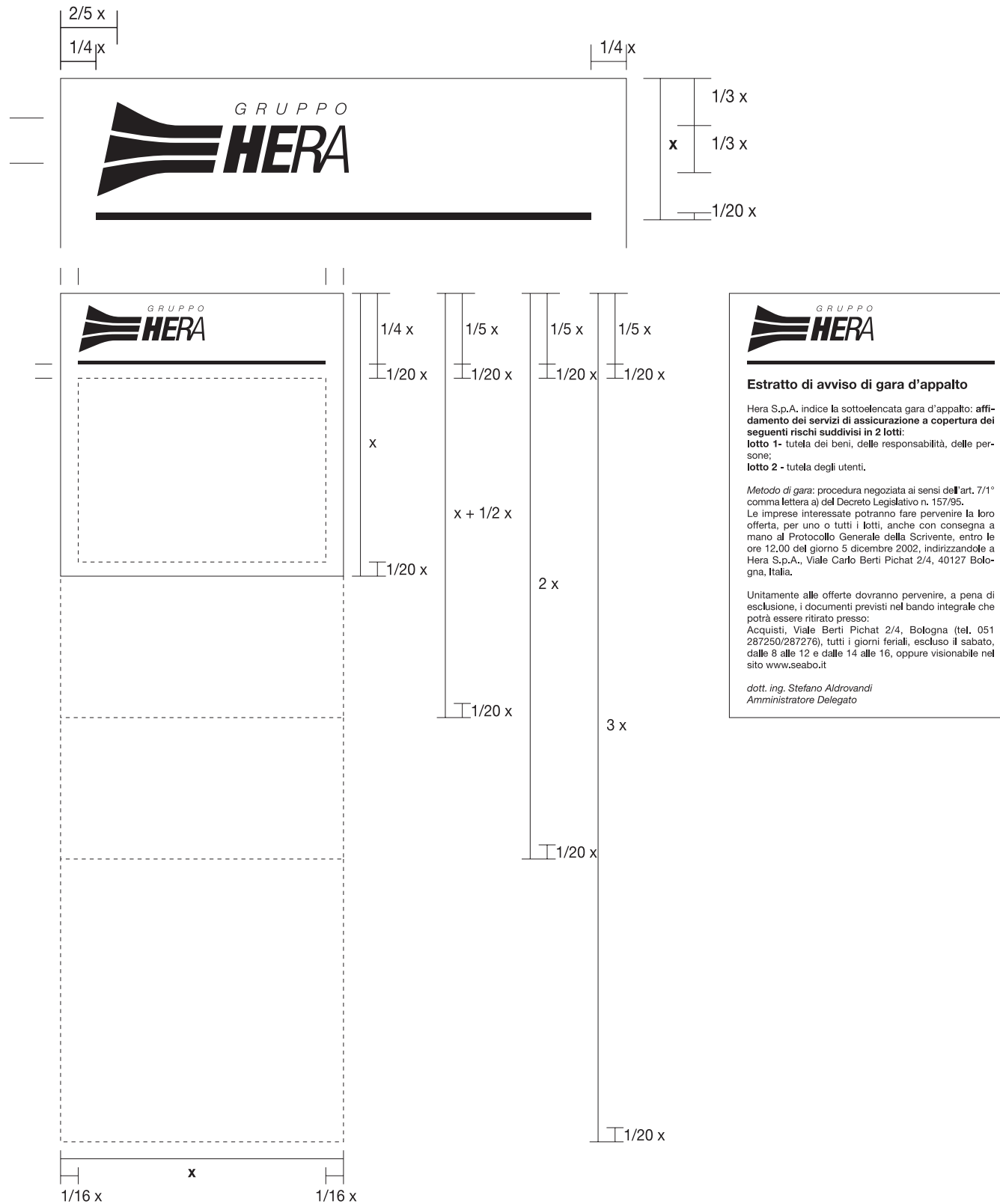

Modulo quadrato, un modulo e mezzo e due moduli verticali.

(Esemplificazione di avviso di gara impaginato su un modulo e mezzo)

Elementi di comunicazione

Tesserini di riconoscimento



1
fronte



2
retro



3

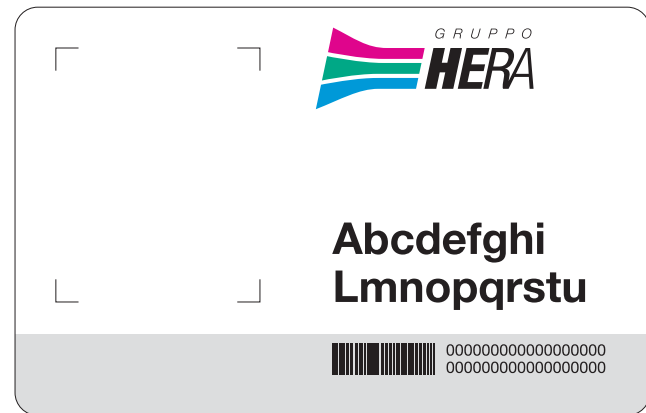

4



5



6

- 1/2 Tesserino ispettore ambientale f.to 8.4x5.4 cm. (fronte e retro)
- 3 Tesserino tecnico progettazione f.to 8.4x5.4 cm.
- 4 Tesserino dipendente f.to 8.4x5.4 cm.
- 5 Adesiva parcheggio f.to 7x7 cm.
- 6 Tesserino letturista f.to 11x7 cm

Perchè un manuale di applicazione

Sono molte le ragioni per le quali un'azienda si dota di una immagine coordinata. La principale è che l'applicazione coerente di un marchio risponde all'esigenza di definire con precisione l'**identità** dell'azienda e rappresenta un fondamentale elemento di **comunicazione**.

L'immagine coordinata realizza un servizio aggiunto: **identifica il personale ed i mezzi aziendali; favorisce le relazioni esterne; caratterizza le iniziative di comunicazione. In qualche modo, contribuisce anche al funzionamento dell'azienda.**

Un manuale di applicazione risponde perciò a numerose necessità: **espone in modo organico gli elementi di base dell'immagine coordinata; consente al personale il suo *corretto utilizzo*; mostra anche all'esterno le *logiche di comunicazione dell'azienda*.**

HERA S.p.A.
 Holding Energia Risorse Ambiente
Sede: Viale C. Berti Pichat 2/4
48100 Bologna

www.gruppohera.it